

小形コンベヤチェーン

コンベヤ用ダブルピッチチェーン(標準)	36
コンベヤ用ダブルピッチチェーン(DL)	37
“F”タイプ(小判形)ローラチェーン	38
アタッチメント付チェーン	39
サイドローラ付チェーン	45
トップローラ付チェーン	47
バーリングアタッチメント付ダブルピッチチェーン	49
トッププレート・スナップオンチェーン	50
無給油形チェーン	51
無給油形ステンレスチェーン	53
耐熱・耐食ローラチェーン	54
サイドボウ(SB)チェーン	55
ホローピン(HP)チェーン	56
キャリヤチェーン(CY)	57
増速チェーン(CZ)	58
小形コンベヤチェーンの選定	59

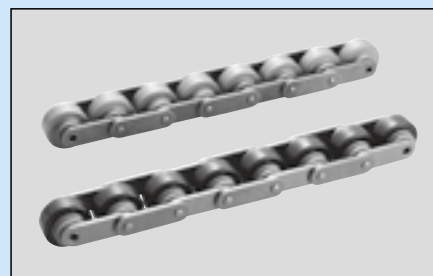
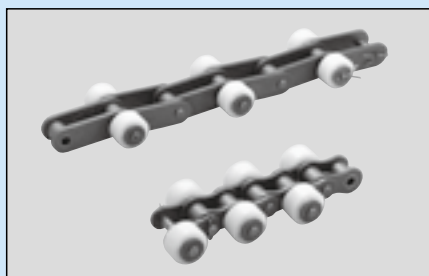
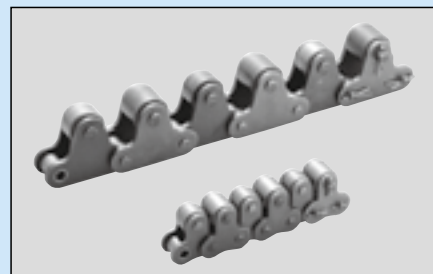
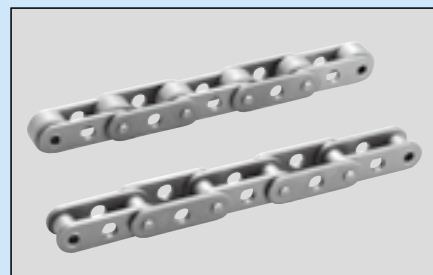
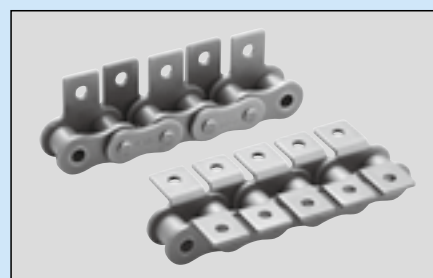
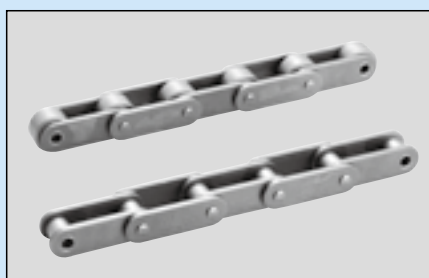

コンベヤ用ダブルピッチチェーンにはS形(呼び番号末尾0)とR形(呼び番号末尾2)の2種類のローラ形式があります。標準化された多数のアタッチメントを取付けて高精度の小形コンベヤとしてご利用下さい。ニッケルメッキ仕様、ステンレス仕様も用意されております。

Sローラ形



Rローラ形

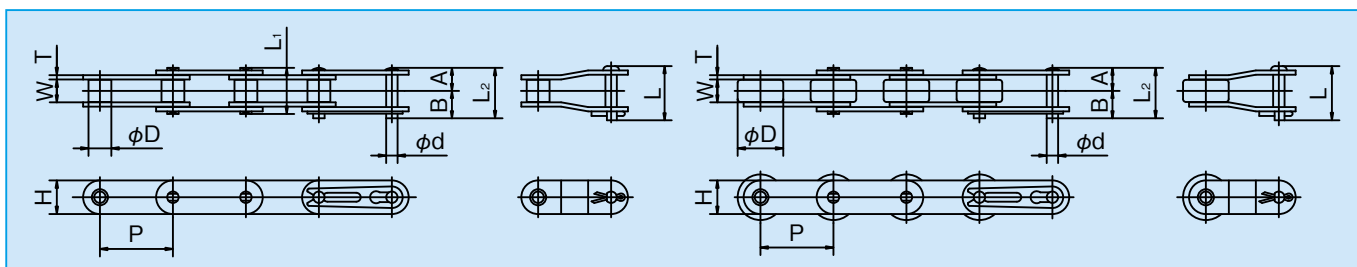

○寸法表

[単位: mm]

K.C.M チェーン番号	ピッチ P	内リンク 内幅 W	ローラ 外径 D	ピ ン						リンクプレート		平均引張強さ kN (kgf)	最大許容張力 kN (kgf)	概 略 質 量 (kg/m)	1ユニット の リンク数
				径 d	A	B	(A+A) L ₁	(A+B) L ₂	オフセット L	厚さ T	幅 H				
KCM C2040 KCM C2042	25.40	7.95	7.92 15.88	3.97	8.02	9.53	16.05	17.55	18.95	1.5	11.7	17.2(1,750)	2.65(270)	0.48 0.82	120
KCM C2050 KCM C2052	31.75	9.53	10.16 19.05	5.09	10.15	11.60	20.30	21.75	23.00	2.0	14.6	27.9(2,850)	4.31(440)	0.79 1.25	96
KCM C2060 KCM C2062	38.10	12.70	11.91 22.23	5.96	12.65	14.15	25.30	26.80	29.45	2.4	17.5	39.5(4,000)	6.28(640)	1.12 1.79	80
KCM C2060H KCM C2062H	38.10	12.70	11.91 22.23	5.96	14.25	15.75	28.50	30.00	32.65	3.2	17.5	39.5(4,000)	6.28(640)	1.43 2.11	80
KCM C2080 KCM C2082	50.80	15.88	15.88 28.58	7.94	16.07	19.18	32.15	35.25	36.90	3.2	23.0	68.6(7,000)	10.69(1,090)	1.88 2.92	60
KCM C2080H KCM C2082H	50.80	15.88	15.88 28.58	7.94	17.70	20.80	35.40	38.50	40.15	4.0	23.0	68.6(7,000)	10.69(1,090)	2.37 3.41	60
KCM C2100H KCM C2102H	63.50	19.05	19.05 39.67	9.54	21.72	24.68	43.45	46.40	48.30	4.8	28.9	106.9(10,900)	17.06(1,740)	3.53 5.68	48
KCM C2120H KCM C2122H	76.20	25.40	22.23 44.45	11.11	26.85	30.25	53.70	57.10	59.30	5.6	35.0	149.1(15,200)	23.93(2,440)	4.75 7.40	40

(注): C2080以上の継手リンクは割手形です。

スプロケット Sローラ形チェーンの歯数29T(作用歯数14½)以下はダブルピッチチェーン専用スプロケットをご利用下さい。
Rローラ形チェーンは、Rローラ形ダブルピッチチェーンの専用スプロケットをご利用下さい。

DLタイプダブルピッチチェーン

R形ローラをエンブラ(DL)におきかえたダブルピッチチェーンであり、軽量化や走行音の低減が可能になります。スタンダード仕様と同様に、各種アタッチメント付ニッケルメッキ仕様、ステンレス仕様もご用意出来ます。

樹脂ローラ(DL)

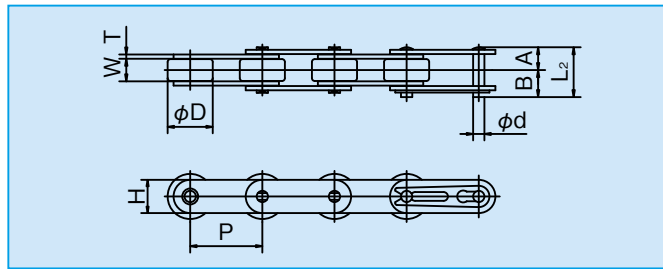

○寸法表

[単位: mm]

K.C.Mチェーン番号	ピッチ P	内リンク 内幅 W	ローラ 外径 D	ピ ン			リンクプレート		最大許容張力 kN (kgf)	概略質量 (kg/m)	1ユニット の リンク数
				径 d	(A+A) L ₁	(A+B) L ₂	厚さ T	幅 H			
KCM C2042 DL	25.40	7.95	15.88	3.97	16.05	17.55	1.5	11.7	0.44 (45)	0.49	120
KCM C2052 DL	31.75	9.53	19.05	5.09	20.30	21.75	2.0	14.6	0.69 (70)	0.80	96
KCM C2062 DL	38.10	12.70	22.23	5.96	25.30	26.80	2.4	17.5	1.03(105)	1.10	80
KCM C2062H DL					28.50	30.00	3.2				
KCM C2082 DL	50.80	15.88	28.58	7.94	32.15	35.25	3.2	23.0	1.77(180)	1.83	60
KCM C2082H DL					35.40	38.50	4.0				
KCM C2102H DL	63.50	19.05	39.67	9.54	43.45	46.40	4.8	28.9	2.55(260)	3.42	48
KCM C2122H DL	76.20	25.40	44.45	11.11	53.70	57.10	5.6	35.0	3.82(390)	4.66	40

(注): C2080以上の継手リンクは割ピン形です。

スプロケット Sローラ形チェーンは歯数29T(作用歯数14½)以下はダブルピッチチェーン専用スプロケットをご利用下さい。
Rローラ形チェーンは、Rローラ形ダブルピッチチェーンの専用スプロケットをご利用下さい。

K.C.M.“F”タイプローラチェーンは標準形ローラチェーンのプレート形状を小判形にしたチェーンです。
 一般伝動はもとより、輸送物を直接チェーンに載せて運ぶ時などに最適です。

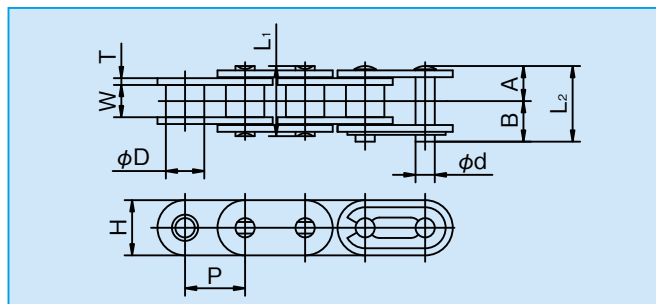

○寸法表

[単位: mm]

K.C.M. チェーン番号	ピッチ P	内リンク 内幅 W	ローラ 外径 D	ピ ン					リンクプレート		平均引張強さ kN (kgf)	最大許容張力 kN (kgf)	概 略 質 量 (kg/m)	1ユニット の リンク数
				径 d	A	B	(A+A) L ₁	(A+B) L ₂	厚さ T	幅 H				
KCM 40F	12.70	7.95	7.92	3.97	8.02	9.53	16.05	17.55	1.5	12.0	18.1 (1,850)	2.65 (270)	0.72	240
KCM 50F	15.875	9.53	10.16	5.09	10.15	11.60	20.30	21.75	2.0	14.6	29.9 (3,050)	4.31 (440)	1.20	192
KCM 60F	19.05	12.70	11.91	5.96	12.65	14.15	25.30	26.80	2.4	17.5	41.2 (4,200)	6.28 (640)	1.78	160
KCM 80F	25.40	15.88	15.88	7.94	16.07	19.18	32.15	35.25	3.2	23.0	72.6 (7,400)	10.7 (1,090)	2.97	120
KCM 100F	31.75	19.05	19.05	9.54	20.10	23.05	40.20	43.15	4.0	28.9	112.8 (11,500)	17.1 (1,740)	4.57	96

(注): オフセットリンクは製作しておりません。

スプロケット KCM標準スプロケットが使用できます。
 リンクプレートが接触することがありますのでボス径を小さく加工して下さい。

高精度に加工されたアタッチメント付ローラチェーンです。小形コンベヤ用として、小ピッチで高精度に搬送する場合に最適です。

標準アタッチメント



A-1 アタッチメント

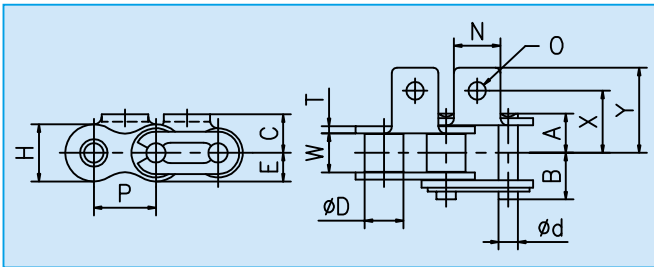

K-1 アタッチメント

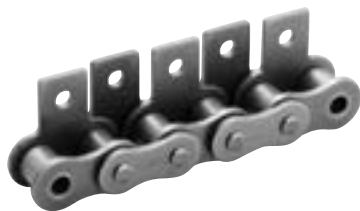
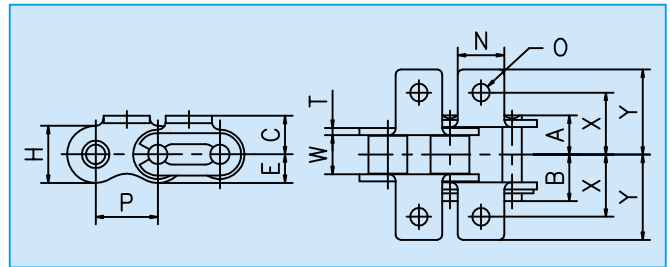

SA-1 アタッチメント

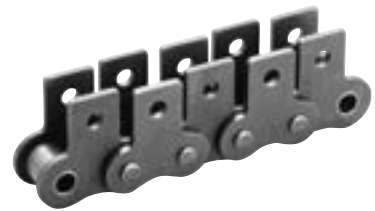
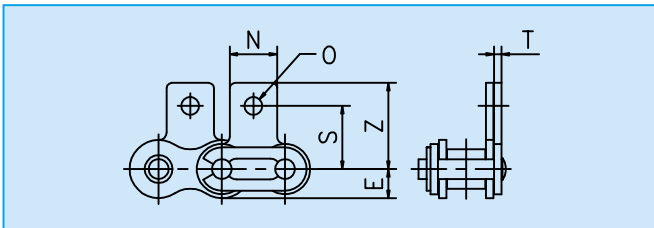

SK-1 アタッチメント

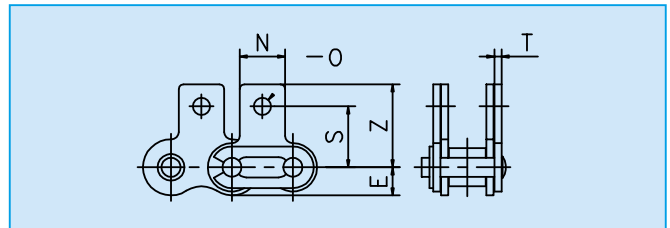

○寸法表

[単位: mm]

K.C.M チェーン番号	ピッチ P	内リンク 幅 W	ローラ 外径 D	ピン			リンクプレート		標準・ラストップ(N)			ステンレス(SS)		1ユニット の リンク数
				径 d	A	B	厚さ T	幅 H	平均引張強さ kN (kgf)	最大許容張力 kN (kgf)	概略質量 (kg/m)	最大許容張力 kN (kgf)	概略質量 (kg/m)	
KCM 25	6.35	3.18	*3.30	2.31	3.80	4.80	0.75	5.8	4.1 (425)	0.64 (65)	0.15	0.12 (12)	0.16	480
KCM 35	9.525	4.78	*5.08	3.59	5.77	7.10	1.25	8.8	10.2 (1,040)	1.52 (155)	0.33	0.26 (27)	0.33	320
KCM 40	12.70	7.95	7.92	3.97	8.07	9.53	1.5	11.7	17.2 (1,750)	2.65 (270)	0.61	0.44 (45)	0.63	240
KCM 50	15.875	9.53	10.16	5.09	10.17	11.60	2.0	14.6	27.9 (2,850)	4.31 (440)	1.01	0.69 (70)	1.04	192
KCM 60	19.05	12.70	11.91	5.96	12.7	14.15	2.4	17.5	39.5 (4,000)	6.28 (640)	1.49	1.03 (105)	1.50	160
KCM 80	25.40	15.88	15.88	7.94	16.15	19.20	3.2	23.0	68.6 (7,000)	10.69 (1,090)	2.50	1.77 (180)	2.62	120
KCM 100	31.75	19.05	19.05	9.54	20.1	23.05	4.0	28.9	106.9 (10,900)	17.06 (1,740)	3.85	2.55 (260)	4.09	96
KCM 120	38.10	25.40	22.23	11.11	25.2	28.6	4.8	35.0	149.1 (15,200)	23.93 (2,440)	5.66	—	—	80

(注): 80以上の継手リンクは割ピン形です。*印はブッシュ径を表わします。

○寸法表

[単位: mm]

K.C.M チェーン番号	ア タ ッ チ メ ン ト									アタッチメント1ヶ所当たり付加質量(kg)	
	N	O	E	C	X	Y	S	Z	A, SA-1	K, SK-1	
KCM 25	5.6	3.4	2.9	4.75	7.15	10.7	7.95	11.9	0.0003	0.0006	
KCM 35	7.9	3.4	4.4	6.35	9.5	13.8	9.5	14.25	0.0009	0.0018	
KCM 40	9.5	3.6	5.8	7.9	12.7	17.4	12.7	17.3	0.0014	0.0028	
KCM 50	12.7	5.2	7.3	10.3	15.9	22.3	15.9	22.3	0.0032	0.0062	
KCM 60	15.9	5.2	8.8	11.9	19.05	27.2	18.3	26.3	0.0056	0.012	
KCM 80	19.1	6.8	11.5	15.9	25.4	35.2	24.6	34.2	0.013	0.026	
KCM 100	25.4	8.7	14.4	19.8	31.75	44.7	31.8	44.1	0.025	0.050	
KCM 120	28.6	10.3	17.5	23.0	38.1	52.5	36.55	50.9	0.038	0.076	

(注): ステンレス製も共通寸法です。

標準アタッチメントの幅を広げたアタッチメントです。スラット・金具などが大きい場合にご使用下さい。

ワイドアタッチメント



WA-1、WA-2アタッチメント

WK-1、WK-2アタッチメント

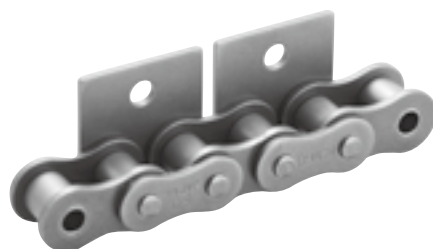
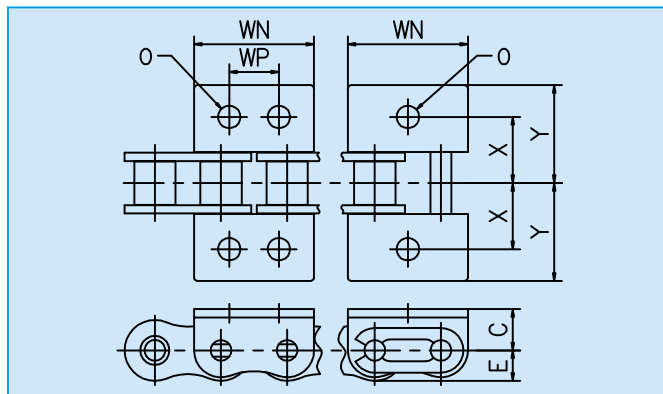
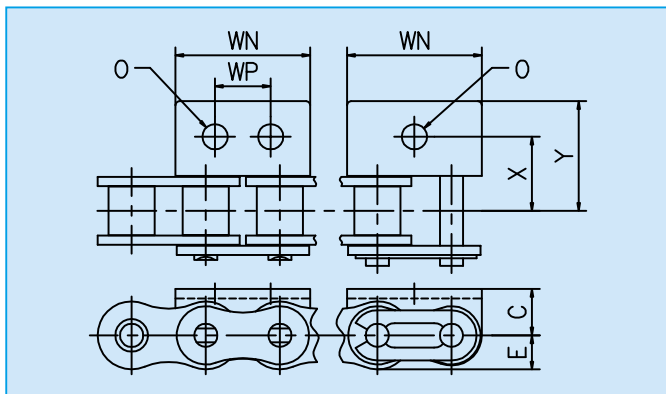

WSA-1、WSA-2アタッチメント

WSK-1、WSK-2アタッチメント

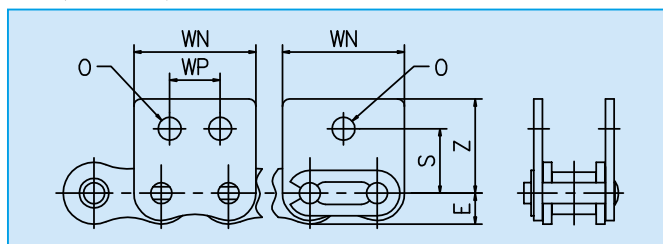
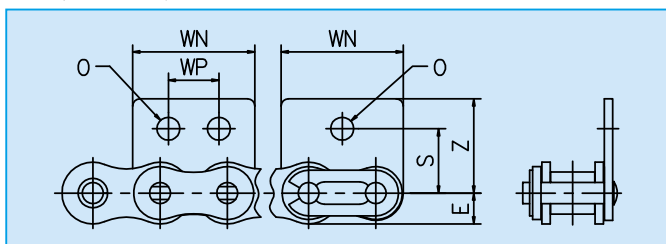

○寸法表

[単位: mm]

K.C.M. チェーン番号	ア タ ッ チ メ ン ト									アタッチメント1ヶ所当たり付加質量(kg)		内リンクの時
	WN	WP	O	E	C	X	Y	S	Z	WA, WSA	WK, WSK	
KCM 40	23.0	9.5	4.5	5.8	7.9	12.7	17.4	12.5	17.3	0.003	0.006	24.4
KCM 50	28.8	11.9	5.5	7.3	10.3	15.9	23.0	15.9	22.6	0.007	0.014	30.475
KCM 60	34.6	14.3	6.6	8.8	11.9	19.05	28.2	18.30	26.7	0.013	0.026	36.55
KCM 80	46.1	19.1	9.0	11.5	15.9	25.4	36.6	24.6	35.4	0.030	0.060	48.4

(注): ステンレス製も共通寸法です。

標準アタッチメント

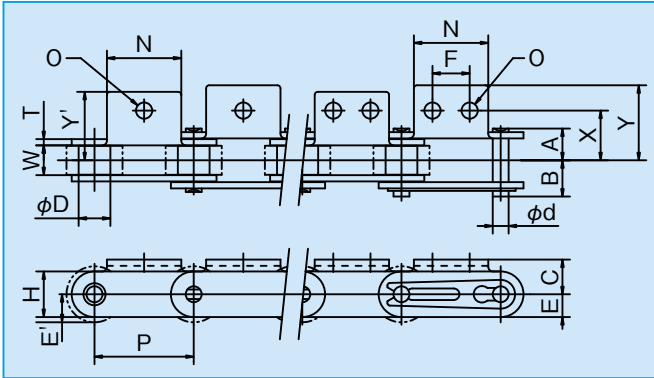

A-1アタッチメント



K-1アタッチメント

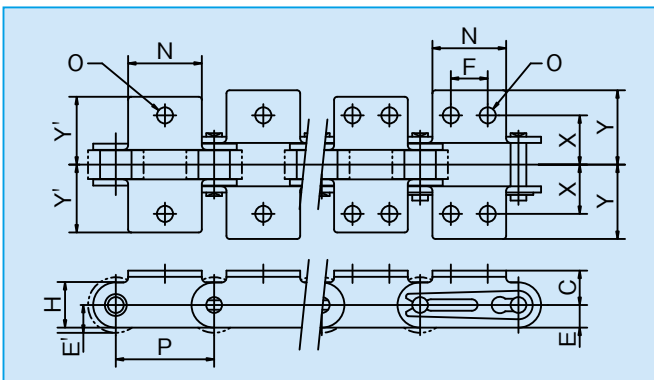

A-2アタッチメント

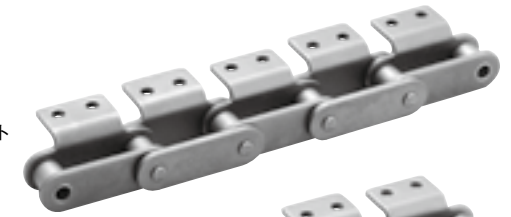

K-2アタッチメント

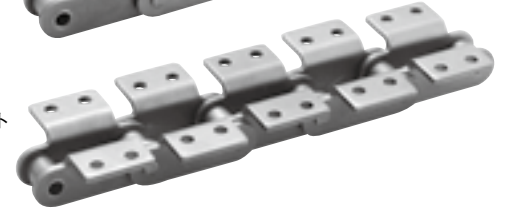

○寸法表

[単位: mm]

K.C.M チェーン番号	ピッチ P	内リンク 幅 W	ローラ 外 径 D	ピ ン			リンクプレート		標準・ラストップ(N)			ステンレス(SS)		1ユニット の リンク数
				径 d	A	B	厚さ T	幅 H	平均引張強さ kN (kgf)	最大許容張力 kN (kgf)	概略質量 (kg/m)	最大許容張力 kN (kgf)	概略質量 (kg/m)	
KCM C2040 KCM C2042	25.40	7.95	7.92 15.88	3.97	8.05	9.6	1.5	11.7	17.2(1,750)	2.63(270)	0.48 0.82	0.44(45)	0.49 0.83	120
KCM C2050 KCM C2052	31.75	9.53	10.16 19.05	5.09	10.15	11.65	2.0	14.6	27.9(2,850)	4.31(440)	0.79 1.25	0.69(70)	0.83 1.28	96
KCM C2060 KCM C2062	38.10	12.70	11.91 22.23	5.96	12.70	15.40	2.4	17.5	39.5(4,000)	6.28(640)	1.12 1.79	1.03(105)	1.19 1.88	80
KCM C2060H KCM C2062H	38.10	12.70	11.91 22.23	5.96	14.25	15.75	3.2	17.5	39.5(4,000)	6.28(640)	1.43 2.11	1.03(105)	1.46 2.14	80
KCM C2080 KCM C2082	50.80	15.88	15.88 28.58	7.94	16.15	19.25	3.2	23.0	68.6(7,000)	10.69(1,090)	1.88 2.92	1.77(180)	2.08 3.13	60
KCM C2080H KCM C2082H	50.80	15.88	15.88 28.58	7.94	17.70	20.80	4.0	23.0	68.6(7,000)	10.69(1,090)	2.37 3.41	1.77(180)	2.44 3.50	60
KCM C2100H KCM C2102H	63.50	19.05	19.05 39.67	9.54	21.75	24.70	4.8	28.9	106.9(10,900)	17.06(1,740)	3.53 5.68	2.55(260)	3.74 5.98	48

(注): C2080以上の継手リンクは割ピン形になります。

○寸法表

[単位: mm]

K.C.M チェーン番号	ア タ ッ チ メ ン ト									アタッチメント1ヶ所当たり付加質量(kg)	
	N	O	C	E(E')	X	PL側 Y	RL側 Y	F	A-1、A-2	K-1、K-2	
KCM C2040 KCM C2042	19.1	3.6	9.1	5.9 (7.9)	12.7	19.0	17.4	9.5	0.003	0.006	
KCM C2050 KCM C2052	23.8	5.2	11.1	7.3 (9.5)	15.9	24.0	21.9	11.9	0.007	0.014	
KCM C2060 KCM C2062	28.6	5.2	14.7	8.8 (11.1)	21.45	29.6	27.0	14.3	0.013	0.026	
KCM C2060H KCM C2062H	28.6	5.2	14.7	8.8 (11.1)	21.45	31.8	28.4	14.3	0.016	0.032	
KCM C2080 KCM C2082	38.1	6.8	19.1	11.5 (14.3)	27.8	41.1	37.0	19.1	0.028	0.056	
KCM C2080H KCM C2082H	38.1	6.8	19.1	11.5 (14.3)	27.8	41.1	37.0	19.1	0.033	0.066	
KCM C2100H KCM C2102H	47.6	8.7	23.4	14.5 (19.8)	33.3	50.0	45.0	23.8	0.063	0.126	

(注): ステンレス製も共通寸法です。

標準アタッチメント

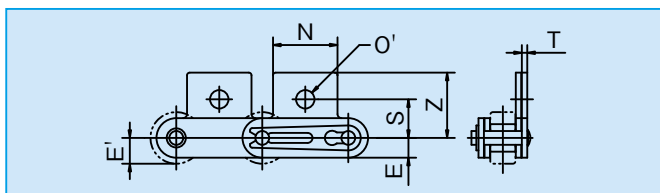

SA-1アタッチメント

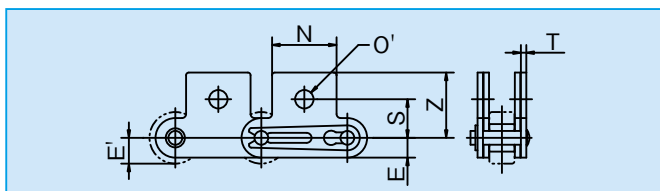
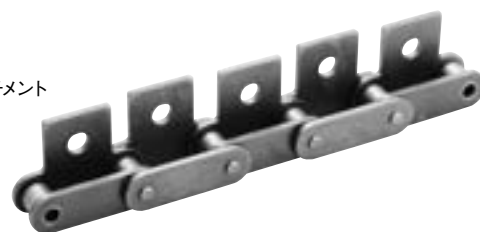

SK-1アタッチメント

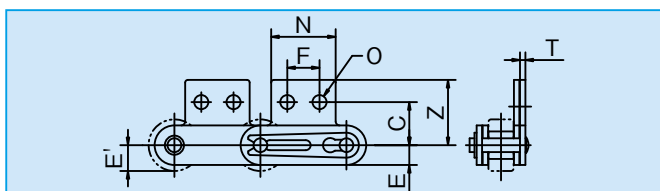

SA-2アタッチメント

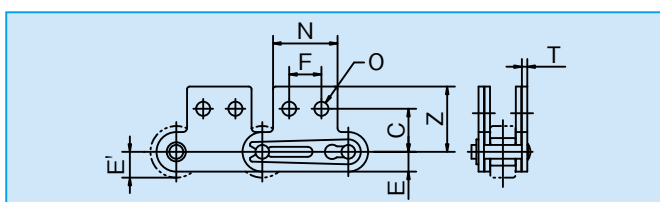
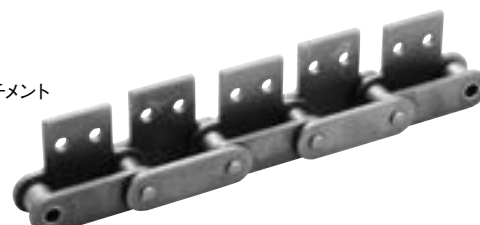

SK-2アタッチメント

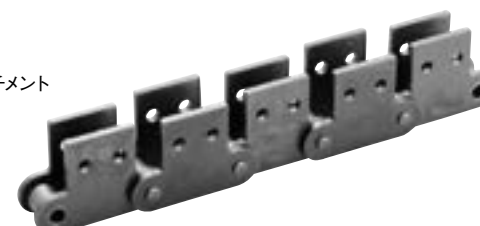

寸法表

[単位: mm]

K.C.M チェーン番号	ア タ ッ チ メ ン ト								1ヶ所当り付加質量(kg)	
	N	O	O'	C	S	E(E')	Z	F	SA-1、SA-2	SK-1、SK-2
KCM C2040 KCM C2042	19.1	3.6	5.2	13.5	11.1	5.9 (7.9)	19.75	9.5	0.003	0.006
KCM C2050 KCM C2052	23.8	5.2	6.8	15.9	14.3	7.3 (9.5)	24.55	11.9	0.006	0.012
KCM C2060 KCM C2062	28.6	5.2	8.7	19.05	17.5	8.8 (11.1)	31.05	14.3	0.013	0.026
KCM C2060H KCM C2062H	28.6	5.2	8.7	19.05	17.5	8.8 (11.1)	31.05	14.3	0.016	0.032
KCM C2080 KCM C2082	38.1	6.8	10.3	25.4	22.2	11.5 (14.3)	40.8	19.1	0.027	0.055
KCM C2080H KCM C2082H	38.1	6.8	10.3	25.4	22.2	11.5 (14.3)	40.8	19.1	0.031	0.062
KCM C2100H KCM C2102H	47.6	8.7	13.5	31.75	28.6	14.5 (19.8)	50.8	23.8	0.053	0.106

(注): ステンレス製も共通寸法です。

EPアタッチメント

標準形ローラチェーンにチェーンのピン径がそのまま延長されたピンアタッチメントです。

EPアタッチメントを内側に向け、2本のチェーンを並列にして相互のEPアタッチメントにパイプ、金具などをつけてご使用下さい。



2P EPアタッチメント



1P EPアタッチメント

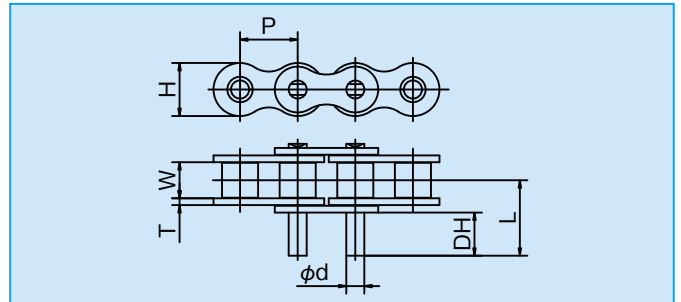
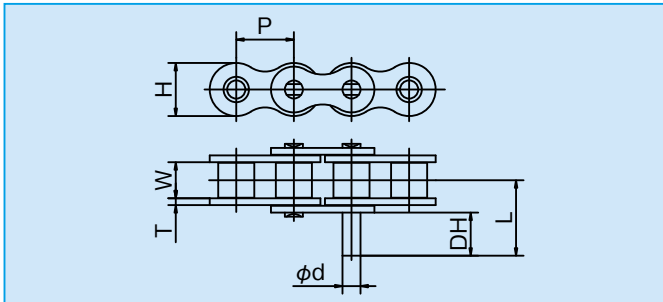

○寸法表

[単位: mm]

K.C.M チェーン番号	ピッチ P	内リンク 内幅 W	ローラ 外径 D	ピン			リンクプレート		アタッチメント		1ヶ所当たり付加質量(kg)		1ユニット の リンク数
				径 d	A	B	厚さ T	幅 H	DH	L	2P EP	1P EP	
KCM 35	9.525	4.78	*5.08	3.59	5.70	7.10	1.25	8.8	9.5	14.5	0.0007	0.0014	320
KCM 40	12.70	7.95	7.92	3.97	8.05	9.55	1.5	11.7	9.5	16.65	0.0009	0.0018	240
KCM 50	15.875	9.53	10.16	5.09	10.15	11.60	2.0	14.6	11.9	20.9	0.0017	0.0034	192
KCM 60	19.05	12.70	11.91	5.96	12.65	14.15	2.4	17.5	14.3	25.65	0.0034	0.006	160
KCM 80	25.40	15.88	15.88	7.94	16.10	19.20	3.2	23.0	19.0	33.6	0.007	0.014	120
KCM 100	31.75	19.05	19.05	9.54	20.10	23.05	4.0	28.9	23.8	41.6	0.012	0.024	96
KCM 120	38.10	25.40	22.23	11.11	25.20	28.60	4.8	35.0	28.6	51.2	0.020	0.040	80
KCM 140	44.45	25.40	25.40	12.71	27.30	31.30	5.6	40.7	33.3	57.6	0.030	0.060	68
KCM 160	50.80	31.75	28.58	14.29	32.45	37.15	6.4	46.7	38.1	67.3	0.044	0.080	60

(注): ステンレス製も共通寸法です。*印はブッシュ径を表します。
: 80以上の継手リンクは、割ピン形になります。

その他アタッチメント

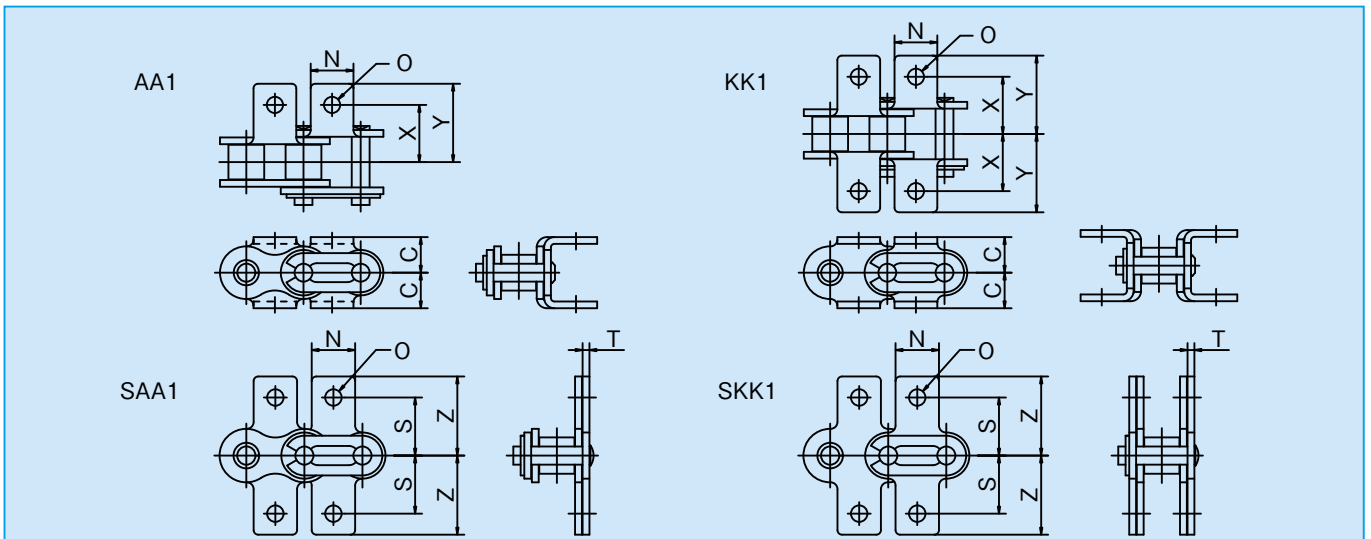

○寸法表

[単位: mm]

K.C.M チェーン番号	ア タ ッ チ メ ン ト								アタッチメント1ヶ所当たり付加質量(kg)	
	N	O	C	X	Y	S	Z	AA, SAA	KK, SKK	
KCM 40	9.5	4.5	7.9	12.7	17.4	12.7	17.3	0.003	0.006	
KCM 50	12.7	5.5	10.3	15.9	22.3	15.9	22.3	0.006	0.012	
KCM 60	15.9	6.6	11.9	19.05	27.2	18.25	26.3	0.010	0.020	
KCM 80	19.1	9.0	15.9	25.4	35.2	24.6	34.2	0.024	0.048	
KCM 100	25.4	11.0	19.85	31.75	44.7	31.75	44.6	0.050	0.100	

(注): ステンレス製も共通寸法です。

EPアタッチメント



2P EPアタッチメント

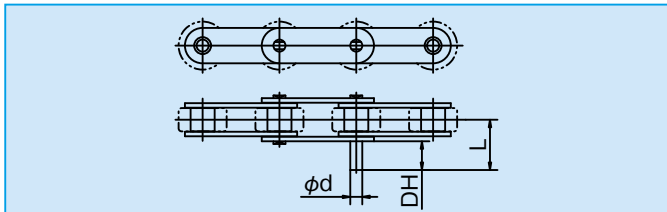

1P EPアタッチメント

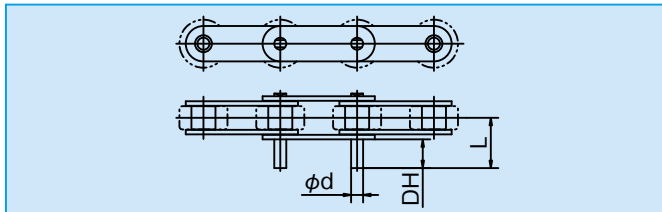

Gアタッチメント

Gアタッチメントとはリンクプレートの中心に穴のある形式です。

Gアタッチメントの穴を利用し、2本のチェーンを並列にしてステーピン、ステーバーを組込んで幅広のチェーンとしてご利用いただけます。

(注、Rローラ形のチェーンでご利用のときはスプロケットにご注意下さい。)

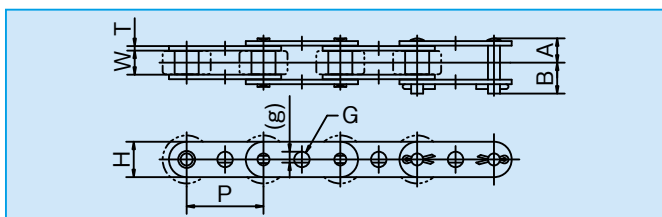
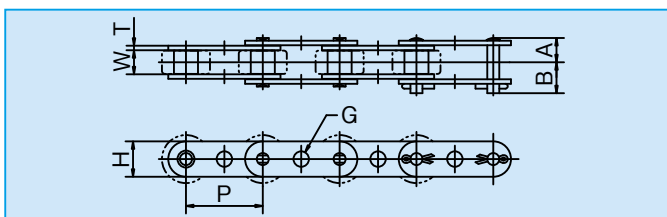

○寸法表

[単位: mm]

K.C.M チェーン番号	ピッチ P	内リンク 内幅 W	ローラ 外 径 D	ピ ン			リンクプレート		標準・ラストップ(N)			ステンレス(SS)		1ユニット の リンク数
				径 d	A	B	厚さ T	幅 H	平均引張強さ kN (kgf)	最大許容張力 kN (kgf)	概略質量 (kg/m)	最大許容張力 kN (kgf)	概略質量 (kg/m)	
KCM C2040 KCM C2042	25.40	7.95	7.92 15.88	3.97	8.05	9.60	1.5	11.7	17.2(1,750)	2.65(270)	0.48 0.82	0.44(45)	0.49 0.83	120
KCM C2050 KCM C2052	31.75	9.53	10.16 19.05	5.09	10.15	11.65	2.0	14.6	27.9(2,850)	4.31(440)	0.79 1.25	0.69(70)	0.83 1.28	96
KCM C2060 KCM C2062	38.10	12.70	11.91 22.23	5.96	12.70	15.40	2.4	17.5	39.5(4,000)	6.28(640)	1.12 1.79	1.03(105)	1.19 1.88	80
KCM C2060H KCM C2062H	38.10	12.70	11.91 22.23	5.96	14.25	15.75	3.2	17.5	39.5(4,000)	6.28(640)	1.43 2.11	1.03(105)	1.46 2.14	80
KCM C2080 KCM C2082	50.80	15.88	15.88 28.58	7.94	16.15	19.25	3.2	23.0	68.6(7,000)	10.69(1,090)	1.88 2.92	1.77(180)	2.08 3.13	60
KCM C2080H KCM C2082H	50.80	15.88	15.88 28.58	7.94	17.70	20.80	4.0	23.0	68.6(7,000)	10.69(1,090)	2.37 3.41	1.77(180)	2.44 3.50	60
KCM C2100H KCM C2102H	63.50	19.05	19.05 39.67	9.54	21.75	24.70	4.8	28.9	106.9(10,900)	17.06(1,740)	3.53 5.68	2.55(260)	3.74 5.98	48
KCM C2120H KCM C2122H	76.20	25.40	22.23 44.45	11.11	26.85	30.25	5.6	35.0	149.1(15,200)	23.93(2,440)	4.75 7.40	—	—	40

(注): C2080以上の継手リンクは、割ピン形になります。

○寸法表

[単位: mm]

K.C.M チェーン番号	D ア タ ッ チ メ ン ト		G ア タ ッ チ メ ン ト				アタッチメント1ヶ所当たり付加質量(kg)	
	DH	L	G (g)				2P EP	1P EP
KCM C2040 KCM C2042	9.5	16.65	4.1	5.1	6.1	6.5(5.5)	0.0009	0.0018
KCM C2050 KCM C2052	11.9	20.95	5.1(4.1)	6.1(5.1)	6.5	8.1(7.1)	0.0017	0.0034
KCM C2060 KCM C2062	14.3	25.65					0.003	0.006
KCM C2060H KCM C2062H	14.3	27.25	4.1	6.1(5.1)	7.9	8.1(7.1)	0.003	0.006
KCM C2080 KCM C2082	19.0	33.6					0.007	0.014
KCM C2080H KCM C2082H	19.0	35.2	8.1(7.1)	9.1(8.1)	10.1(8.6)	12.1(10.3)	0.007	0.014
KCM C2100H KCM C2102H	23.8	43.25	12.2(10.2)				0.012	0.024
KCM C2120H KCM C2122H	28.6	52.85	16.2(14.2)				0.020	0.040

(注): ステンレス製も共通寸法です。

連続走行するチェーン上で、輸送物を搬送したりアキュムレート出来るフリーフロー用チェーンです。
 リターン側のレイアウトも簡単に装置がコンパクトになります。
 サイドローラは、スチール製、エンブラ製を用意しております。輸送物の種類によってご選定下さい。

SR-T (千鳥形)

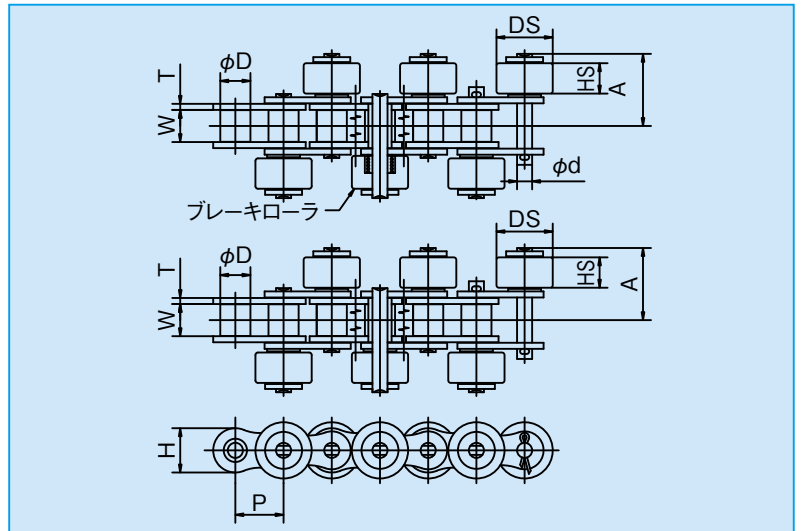
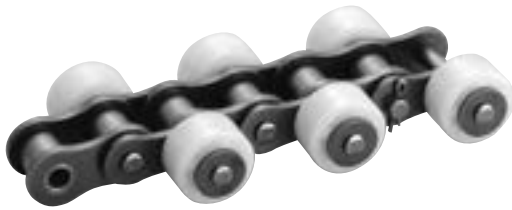

SR-H (平行形)

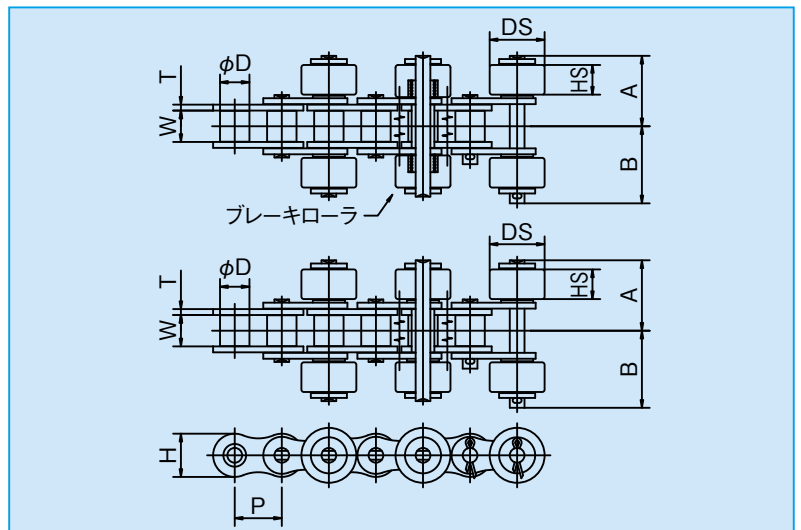
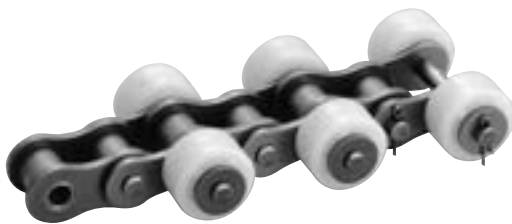

ブレーキ間隔は、ご指定下さい。

○寸法表

[単位: mm]

K.C.M チェーン番号	ピッチ P	内リンク 内幅 W	ローラ 外径 D	ピ ン			サイドローラ		サイドローラ1ヶ当たり付加質量(kg)		
				径 d	A	B	DS	HS	スチール	エンブラ	ゴムタイヤ
KCM 40	12.70	7.95	7.92	3.97	18.475	20.675	15.88	7.8	0.014	0.004	0.007
KCM 50	15.875	9.53	10.16	5.09	22.5	24.5	19.05	9.4	0.024	0.006	0.012
KCM 60	19.05	12.70	11.91	5.96	28.5	31.2	22.23	12.6	0.043	0.010	0.025
KCM 80	25.40	15.88	15.88	7.94	36.25	39.35	28.58	15.7	0.086	0.025	0.045
KCM 100	31.75	19.05	19.05	9.54	44.1	47.05	39.69	18.8	0.195	0.055	0.092

スプロケット KCM標準“B形”スプロケットをご使用のときは、スプロケットのボスにサイドローラが接触したり、乗り上げることがあります。KCM 40=23T迄、KCM 50=18T迄、KCM 60=13T迄、KCM 80=9T、13T、15T、KCM 100=13T迄のボスにご注意下さい。

Rローラ形のチェーンには、標準スチール製の他にサイドローラ同様、エンブラ製、ゴムタイヤ製も用意されています。輸送物や環境条件に応じて選定下さい。

SR-T (千鳥形)

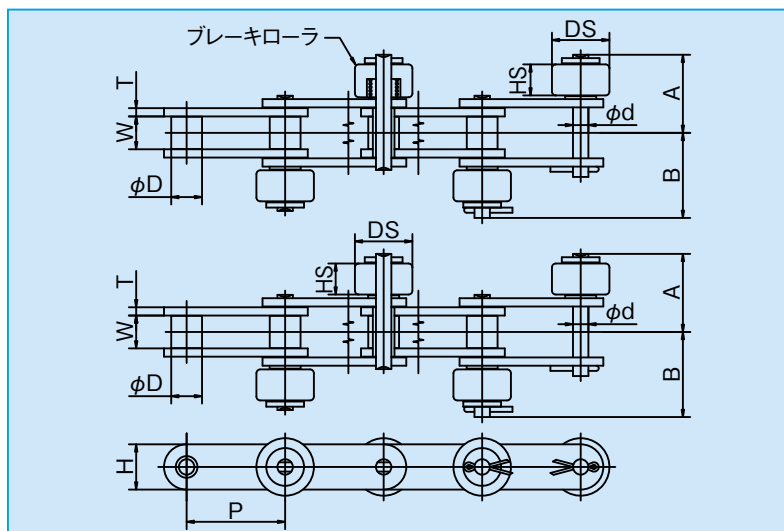
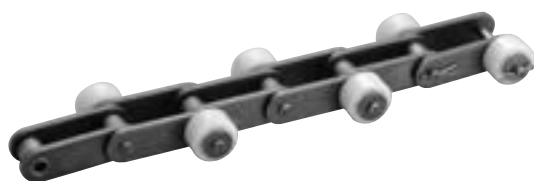

SR-H (平行形)

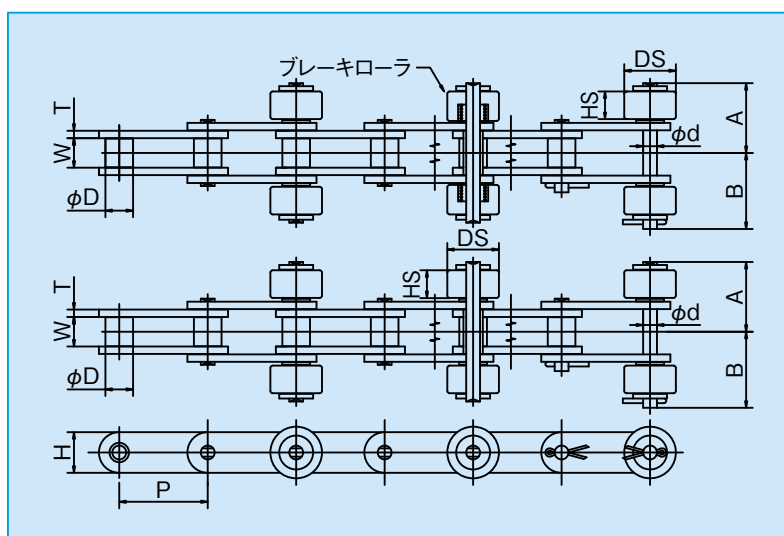
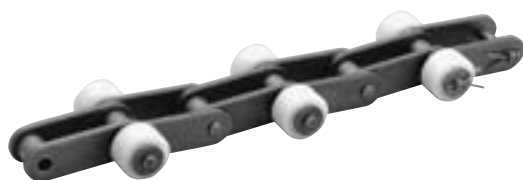

ブレーキ間隔は、ご指定下さい。

○寸法表

[単位: mm]

K.C.M チェーン番号	ピッチ P	内リンク 内 幅 W	ローラ 外 径 D	ピ ン			サイドローラ		サイドローラ1ヶ当たり付加質量(kg)		
				径 d	A	B	DS	HS	スチール	エンブラ	ゴムタイヤ
KCM C2040	25.40	7.95	7.92	3.97	18.475	20.675	15.88	7.8	0.014	0.004	0.007
KCM C2042			15.88				23.0		0.029	0.007	0.016
KCM C2050	31.75	9.53	10.16	5.09	22.5	24.5	19.05	9.4	0.024	0.006	0.012
KCM C2052			19.05				27.0		0.050	0.013	0.030
KCM C2060H	38.10	12.70	11.91	5.96	30.1	32.8	22.23	12.6	0.043	0.010	0.025
KCM C2062H			22.23				30.0		0.077	0.019	0.049
KCM C2080H	50.80	15.88	15.88	7.94	37.85	40.95	28.58	15.7	0.086	0.025	0.045
KCM C2082H			28.58				38.1		0.150	0.038	0.095
KCM C2100H	63.50	19.05	19.05	9.54	45.725	48.675	39.69	18.8	0.195	0.055	0.092
KCM C2102H			39.67				50.8		0.320	0.072	0.205

スプロケット 標準、専用スプロケットが使用できます。

チェーンピッチの中心上部に搬送用ローラを取付けたチェーンで、サイドローラ付チェーン同様、搬送・アキュムレートが行えます。サイドローラ同様、トップローラ材質は標準スチール製、エンブラ製、ゴムタイヤ製が用意されています。

トップローラの取付間隔が、1Pの場合

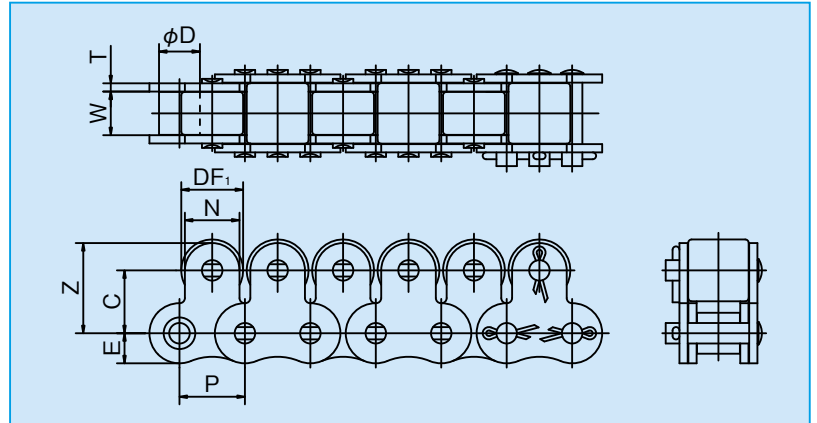

トップローラの取付間隔が、2Pの場合

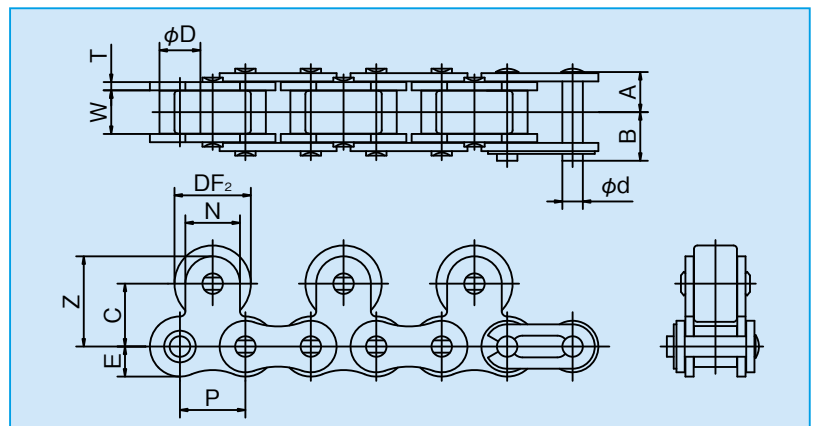
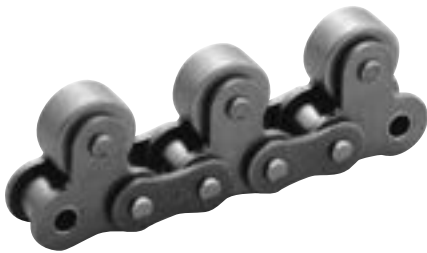

○寸法表

[単位: mm]

K.C.M チェーン番号	ピッチ P	内リンク 内幅 W	ローラ 外径 D	ピ ン			ア タ ッ チ メ ン ト						概 略 質 量(kg/m)			
				径 d	A	B	ト ッ プ ロ ー ラ		C	Z	N	E	ス チ ー ル 製		エ ン ブ ラ 製	
							DF ₁	DF ₂					1P	2P	1P	2P
KCM 40	12.70	7.95	7.92	3.97	8.07	9.48	11.0	15.88	12.7	17.45	9.5	5.9	1.83	1.41	0.92	0.85
KCM 50	15.875	9.53	10.16	5.09	10.17	11.63	15.0	19.05	15.9	22.25	12.7	7.3	2.39	2.18	1.56	1.38
KCM 60	19.05	12.70	11.91	5.96	12.70	14.20	18.0	22.23	18.3	26.25	15.9	8.8	3.60	3.18	2.30	2.03
KCM 80	25.40	15.88	15.88	7.94	16.15	19.25	24.0	28.58	24.6	34.15	19.1	11.5	6.09	5.27	3.90	3.44
KCM 100	31.75	19.05	19.05	9.54	20.10	23.05	30.0	39.69	31.8	44.50	25.4	14.5	9.30	8.85	6.06	5.41

(注): トップローラの許容荷重は、59頁を参照して下さい。
: 80以上の継手リンクは、割ピン形になります。

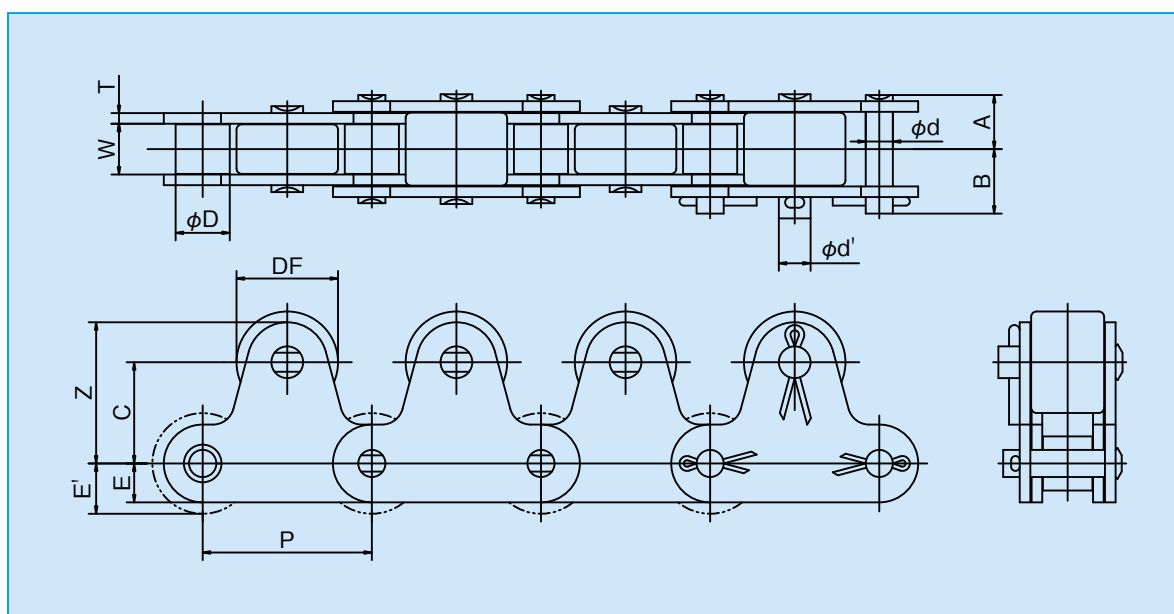

○寸法表

[単位: mm]

K.C.M チェーン番号	ピッチ P	内リンク 内幅 W	ローラ 外径 D	ピ ン			ア タ ッ チ メ ン ト				ア タ ッ チ メ ン ト 1ヶ所 当 た り 付 加 質 量 (kg)
				径 d (d')	A (A')	B (B')	DF	C	Z	E (E')	
KCM C2040	25.40	7.95	7.92	3.97	8.02	9.53	15.88	15.0	21.0	5.9	0.021
KCM C2042			15.88	(5.09)	(8.3)	(10.2)					
KCM C2050	31.75	9.53	10.16	5.09	10.15	11.60	19.05	19.0	26.5	7.3	0.038
KCM C2052			19.05	(5.96)	(10.35)	(13.05)					
KCM C2060H	38.10	12.70	11.91	5.96	14.25	15.75	22.23	23.0	32.0	8.8	0.080
KCM C2062H			22.23	(7.94)	(14.4)	(17.55)					
KCM C2080H	50.80	15.88	15.88	7.94	17.7	20.8	28.58	29.0	40.5	11.5	0.165
KCM C2082H			28.58	(11.11)	(17.9)	(22.2)					
KCM C2100H	63.50	19.05	19.05	9.54	21.72	24.68	39.69	35.4	49.7	14.5	0.340
KCM C2102H			39.67	(14.28)	(22.02)	(27.43)					

(注): Rローラ形のチェーンでご使用のときはスプロケットにご注意下さい。

: トップローラの許容荷重は、59頁を参照して下さい。

: C2080以上の継手リンクは、割ピン形になります。

アタッチメントにバーリング加工し、タップ加工済みされたアタッチメント付ダブルピッチチェーンです。スラットなどの取付が簡単です。

A-1, A-2 バーリングアタッチメント

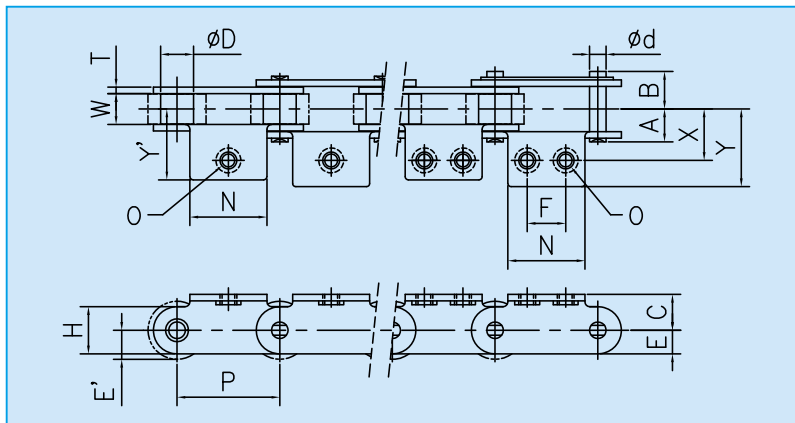

K-1, K-2 バーリングアタッチメント

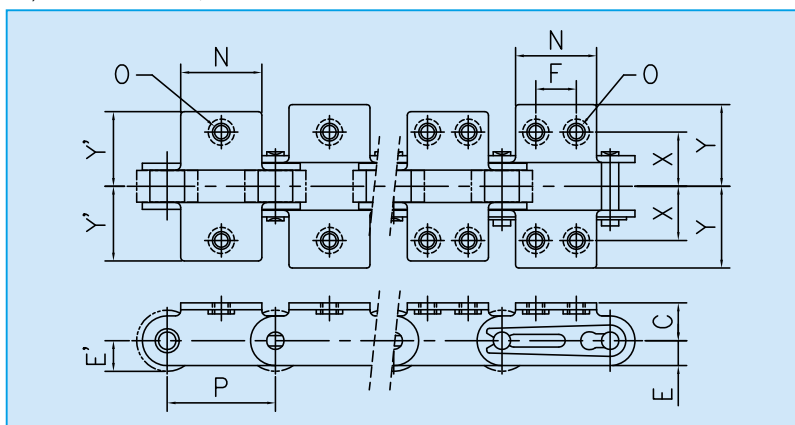

○寸法表

[単位: mm]

K.C.M チェーン番号	アタッチメント								アタッチメント1ヶ所当たり 付加質量 (kg)	
	N	O	C	E(E')	X	PL 側 Y	RL 側 Y'	F	A-1,A-2	K-1,K-2
KCM C2040	19.1	M4	9.1	5.9(7.9)	12.7	19.0	17.4	9.5	0.003	0.006
KCM C2042										
KCM C2050	23.8	M5	11.1	7.3(9.5)	15.9	24.0	21.9	11.9	0.007	0.014
KCM C2052										
KCM C2060H	28.6	M6	14.7	8.8(11.1)	21.45	31.8	28.4	14.3	0.016	0.032
KCM C2062H										
KCM C2080H	38.1	M8	19.1	11.5(14.3)	27.8	41.1	37.0	19.1	0.033	0.066
KCM C2082H										

エンブラ製アタッチメントをはめ込むだけで簡単にスコットコンベヤとしてご使用になれます。SUC形は横に湾曲出来る構造となっているため曲線走行が可能です。

注：バックベンド量に制限がありますので、リターン部の設計にご注意下さい。

SUC形

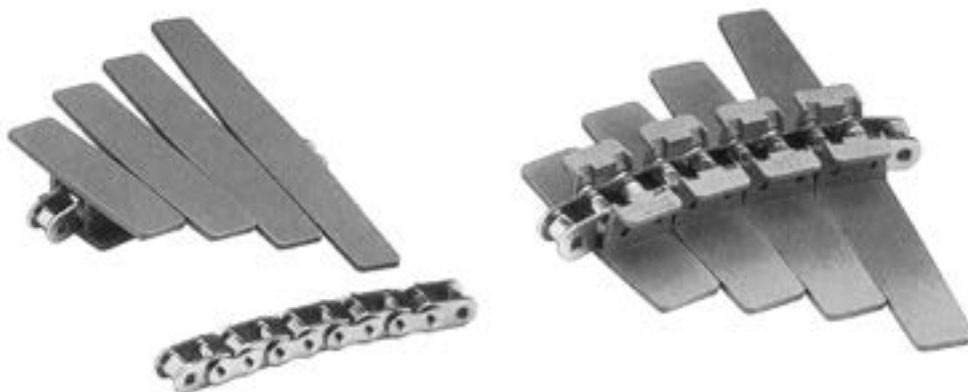

SU形

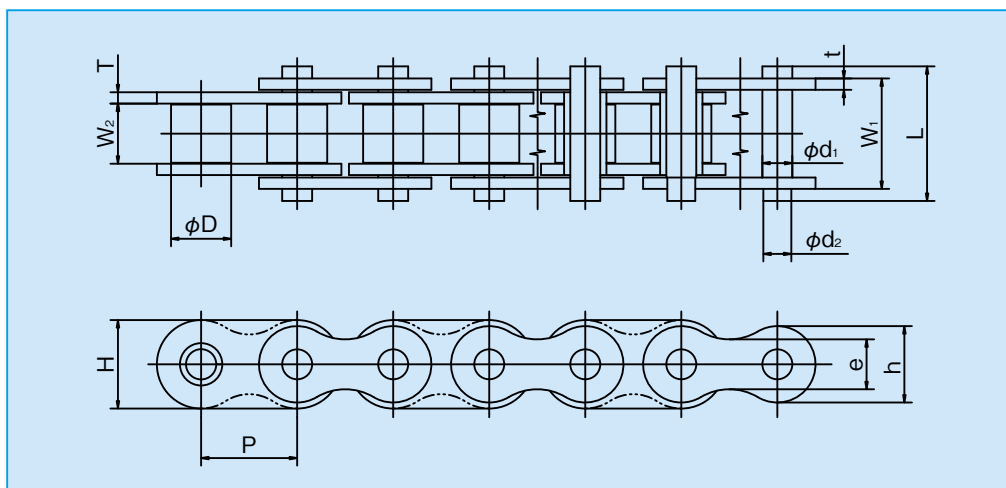

○寸法表

[単位：mm]

K.C.M. チェーン番号	ピッチ P	内リンク 内幅 W ₂	外リンク 外幅 W ₁	ローラ 外径 D	ピ ン		リンクプレート					最 小 横 曲 り 半 径 R	概 略 質 量 (kg/m)	1ユニット の リンク数	
					d ₁	d ₂	L	H	h	e	T				t
※KCM 40 SU	12.70	7.95	14.6	7.92	3.97	3.70	17.80	11.7	10.1	6.6	1.5	1.5	—	0.65	240
KCM 60 SU	19.05	12.7	22.7	11.91	5.96	5.80	28.80	17.5	15.0	11.7	2.4	2.4	—	1.51	160
KCM 60 SUC	19.05	12.7	22.8	11.91	5.09	4.80	28.80	17.5	15.0	11.7	2.4	2.0	500	1.37	160

(注)：KCM40SUのみ内リンクの形状が“ひょうたん”となります。

K.C.M無給油形チェーンは、特殊含油ブシュを使用して自己潤滑性能を持たせたメンテナンスフリーチェーンです。
給油を嫌う場合や途中給油が困難な場所にご使用ください。

- ・ ニッケルメッキ仕様や各種アタッチメント付きもご用意できます。
- ・ チェーン速度は150m/min以下でご使用ください。
- ・ 一般的な使用温度範囲(-10℃～+150℃)でお使い下さい。

NLダブルピッチチェーン

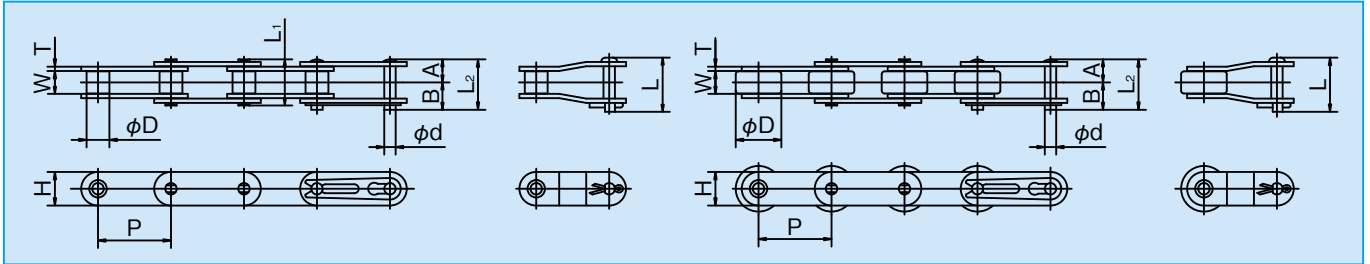

○寸法表

[単位: mm]

K.C.M チェーン番号	ピッチ P	内リンク 内 幅 W	ローラ 外 径 D	ピ ン						リンクプレート			平均引張強さ kN (kgf)	最大許容張力 kN (kgf)	概 略 質 量 (kg/m)	1ユニット の リンク数
				径 d	A	B	L ₁	L ₂	L	厚さ T	厚さ t	幅 H				
KCM C2040 NL KCM C2042 NL	25.40	7.95	7.92 15.88	3.97	8.02	9.53	16.05	17.55	18.95	1.5	1.5	11.7	15.7(1,600)	2.65(270)	0.49 0.77	120
KCM C2050 NL KCM C2052 NL	31.75	9.53	10.16 19.05	5.09	10.15	11.60	20.30	21.75	23.00	2.0	2.0	14.6	25.5(2,600)	4.31(440)	0.80 1.21	96
KCM C2060 NL KCM C2062 NL	38.10	12.70	11.91 22.23	5.96	14.25	15.75	28.50	30.00	32.65	3.2	3.2	17.5	37.3(3,800)	6.28(640)	1.18 1.76	80
KCM C2080 NL KCM C2082 NL	50.80	15.88	15.88 28.58	7.94	17.70	20.80	35.40	38.50	40.15	4.0	4.0	23.0	63.7(6,500)	10.7 (1,090)	2.00 3.04	60

(注): 2080NLの継手リンクは割りピン形です。

: Rローラの材質を樹脂に置き換えることもできます。

NLローラチェーン

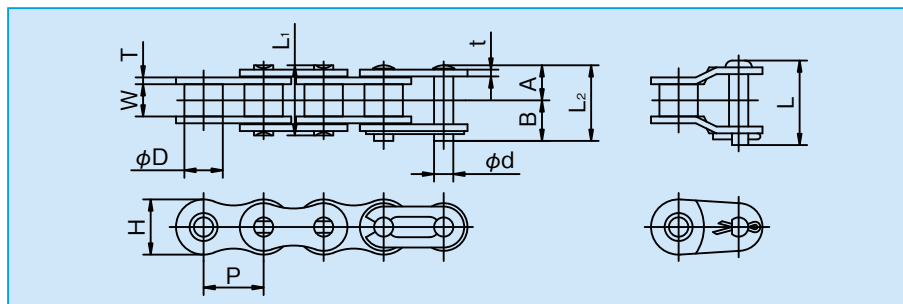

○寸法表

[単位: mm]

K.C.M チェーン番号	ピッチ P	内リンク 内幅 W	ローラ 外径 D	ピン					リンクプレート			平均引張強さ kN (kgf)	最大許容張力 kN (kgf)	概略 質量 (kg/m)	1ユニット の リンク数	
				径 d	A	B	L ₁	L ₂	L	厚さ T	厚さ t					幅 H
KCM C40 NL	12.70	7.95	7.92	3.97	8.02	9.53	16.05	17.55	18.95	1.5	1.5	11.7	15.7(1,600)	2.65(270)	0.63	240
KCM C50 NL	15.875	9.53	10.16	5.09	10.15	11.60	20.30	21.75	23.00	2.0	2.0	14.6	25.5(2,600)	4.31(440)	1.03	192
KCM C60 NL	19.05	12.70	11.91	5.96	12.65	14.15	25.30	26.80	29.45	2.4	2.4	17.5	37.3(3,800)	6.28(640)	1.51	160
KCM C80 NL	25.40	15.88	15.88	7.94	16.07	19.20	32.15	35.25	36.90	3.2	3.2	23.0	63.7(6,500)	10.69(1,090)	2.56	120

(注): C80NLの継手リンクは割ピン形です。

NL小判形ローラチェーン

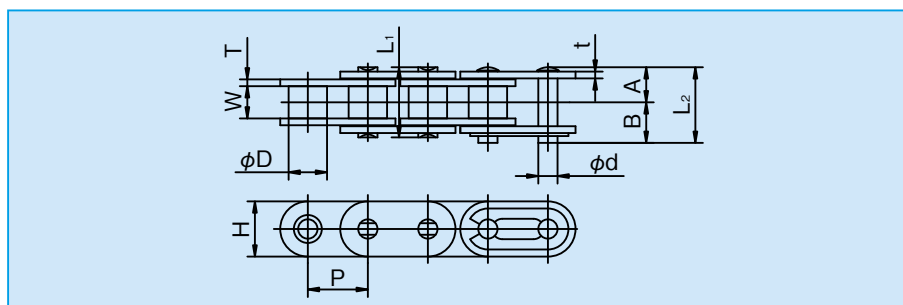

○寸法表

[単位: mm]

K.C.M チェーン番号	ピッチ P	内リンク 内幅 W	ローラ 外径 D	ピン					リンクプレート			平均引張強さ kN (kgf)	最大許容張力 kN (kgf)	概略 質量 (kg/m)	1ユニット の リンク数	
				径 d	A	B	L ₁	L ₂	L	厚さ T	厚さ t					幅 H
KCM C40 FNL	12.70	7.95	7.92	3.97	8.02	9.53	16.05	17.55	18.95	1.5	1.5	12.0	15.7(1,600)	2.65(270)	0.72	240
KCM C50 FNL	15.875	9.53	10.16	5.09	10.15	11.60	20.30	21.75	23.00	2.0	2.0	14.6	25.5(2,600)	4.31(440)	1.16	192
KCM C60 FNL	19.05	12.70	11.91	5.96	12.65	14.15	25.30	26.80	29.45	2.4	2.4	17.5	37.3(3,800)	6.28(640)	1.70	160
KCM C80 FNL	25.40	15.88	15.88	7.94	16.07	19.20	32.15	35.25	36.90	3.2	3.2	23.0	63.7(6,500)	10.69(1,090)	2.88	120

(注): C80FNLの継手リンクは割ピン形です。

- 給油が不要です。追加給油による装置への汚れもなくクリーンな作業環境を維持します。(※1)(※2)
- NSF-H1登録の潤滑油（偶発的に食品に触れる可能性がある箇所で使用できる潤滑油）を使用していますので食品機械にも安心してご使用になれます。工業用潤滑油を含浸させた製品もご用意できます。
- 汎用チェーンと互換性があり標準アタッチメントの取付けが可能です。
- 1列はもとより、多列チェーンも標準スプロケットがご使用になれます。
- チェーン本体は低温、高温領域（-20℃～400℃）で使用可能です。(※3)

(注)：※1. ステンレスチェーンにおいても使用上の問題がない限り、給油してお使いください。
 ※2. 完全油無しが要求される条件でのご使用はお控えください。
 ※3. 含油アプシュの性能を発揮させるためには-10℃～150℃の範囲でお使いください。

※塵埃環境では摩擦が急速に進行することがあります。また、水がかかる雰囲気、および高温になるほど含油アプシュの油が出やすくなるため寿命が低下します。

駆動時間による伸び率の比較
(試験時温度30℃)

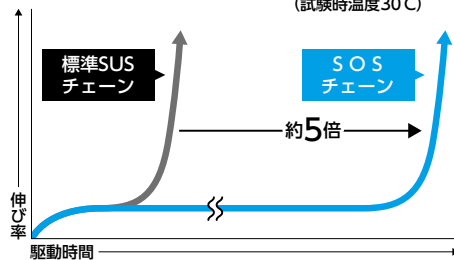

ステンレス製 無給油チェーン

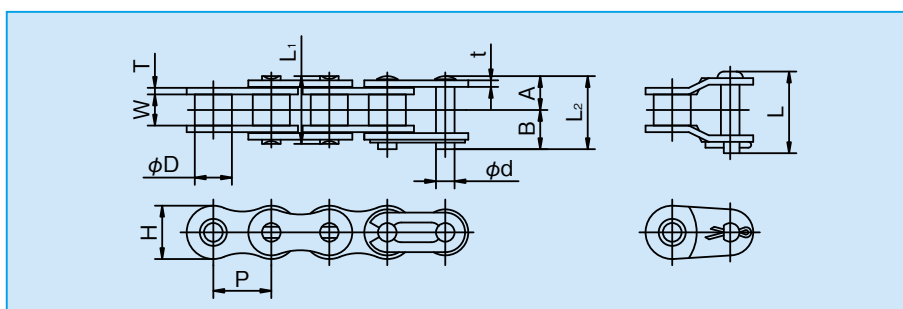

○寸法表

[単位：mm]

K.C.M チェーン番号	ピッチ P	内リンク 内幅 W	ローラ 外径 D	ピン						リンクプレート			最大許容張力 kN (kgf)	概略 質量 (kg/m)	1ユニット の リンク数
				径 d	A	B	L ₁	L ₂	L	厚さ T	厚さ t	幅 H			
C40 SOS	12.70	7.95	7.92	3.97	8.07	9.58	16.15	17.65	19.05	1.5	1.5	11.7	0.44 (45)	0.63	240
C50 SOS	15.875	9.53	10.16	5.09	10.20	11.60	20.40	21.80	23.05	2.0	2.0	14.6	0.69 (70)	1.04	192
C60 SOS	19.05	12.70	11.91	5.96	12.70	14.20	25.40	26.90	29.55	2.4	2.4	17.5	1.03 (105)	1.50	160
C80 SOS	25.40	15.88	15.88	7.94	16.15	19.25	32.30	35.40	37.10	3.2	3.2	23.0	1.77 (180)	2.62	120

ステンレス製 無給油ダブルピッチチェーン

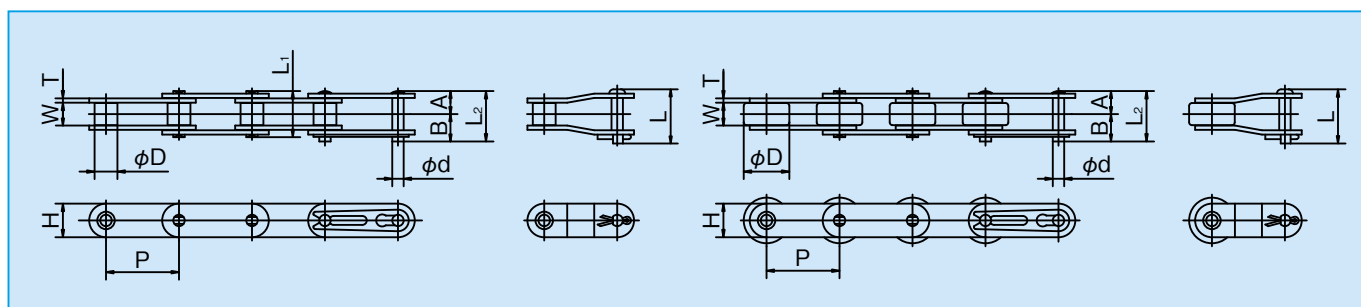

○寸法表

[単位：mm]

K.C.M チェーン番号	ピッチ P	内リンク 内幅 W	ローラ 外径 D	ピン						リンクプレート			最大許容張力 kN (kgf)	概略 質量 (kg/m)	1ユニット の リンク数
				径 d	A	B	L ₁	L ₂	L	厚さ T	厚さ t	幅 H			
C2040 SOS	25.40	7.95	7.92	3.97	8.07	9.58	16.15	17.65	19.05	1.5	1.5	11.7	0.44 (45)	0.49	120
C2042 SOS			19.05						0.83						
C2050 SOS	31.75	9.53	10.16	5.09	10.20	11.60	20.40	21.80	23.05	2.0	2.0	14.6	0.69 (70)	0.83	96
C2052 SOS			23.05						1.28						
C2060 SOS	38.10	12.70	11.91	5.96	14.35	15.85	28.70	30.20	32.85	3.2	3.2	17.5	1.03 (105)	1.46	80
C2062 SOS			32.85						2.14						
C2080 SOS	50.80	15.88	15.88	7.94	17.80	20.90	35.60	38.70	40.40	4.0	4.0	23.0	1.77 (180)	2.44	60
C2082 SOS			40.40						3.50						

(注)：Rローラの材質を樹脂に置き換えることもできます。

全ての部品にSUS304(18Cr-8Ni) オーステナイト系ステンレス鋼を使用したチェーンです。耐熱性(-20~400℃)、耐食性、美観を必要とする環境に適しています。

注：K.C.M.ステンレスローラチェーンは冷間加工を行っていますので若干の磁性があります。

ダブルピッチチェーン

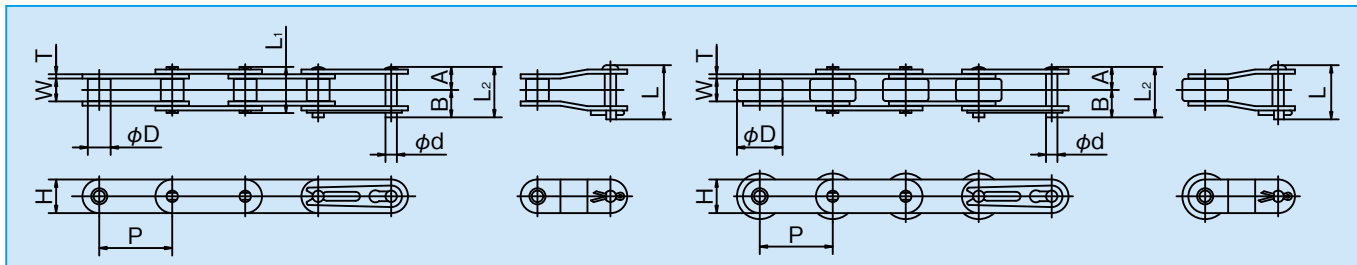

○寸法表

[単位：mm]

K.C.M チェーン番号	ピッチ P	内リンク 内幅 W	ローラ 外径 D	ピン						リンクプレート		最大許容張力 kN (kgf)	概略 質量 (kg/m)	1ユニット の リンク数
				径 d	A	B	(A+A) L ₁	(A+B) L ₂	オフセット L	厚さ T	幅 H			
KCM C2040 SS	25.40	7.95	7.92	3.97	8.07	9.58	16.15	17.65	19.05	1.5	11.7	0.44(45)	0.49	120
KCM C2042 SS			15.88										0.83	
KCM C2050 SS	31.75	9.53	10.16	5.09	10.20	11.60	20.40	21.80	23.05	2.0	14.6	0.69(70)	0.83	96
KCM C2052 SS			19.05										1.28	
KCM C2060 SS	38.10	12.70	11.91	5.96	12.70	14.20	25.40	26.90	29.55	2.4	17.5	1.03(105)	1.19	80
KCM C2062 SS			22.23										1.88	
KCM C2060H SS	38.10	12.70	11.91	5.96	14.35	15.85	28.70	30.20	32.85	3.2	17.5	1.03(105)	1.46	80
KCM C2062H SS			22.23										2.14	
KCM C2080 SS	50.80	15.88	15.88	7.94	16.15	19.25	32.30	35.40	37.10	3.2	23.0	1.77(180)	2.08	60
KCM C2082 SS			28.58										3.13	
KCM C2080H SS	50.80	15.88	15.88	7.94	17.80	20.90	35.60	38.70	40.40	4.0	23.0	1.77(180)	2.44	60
KCM C2082H SS			28.58										3.50	
KCM C2100H SS	63.5	19.05	19.05	9.54	21.82	24.78	43.65	46.6	47.7	4.8	28.9	2.55(260)	3.74	48
KCM C2102H SS			39.67										5.98	

(注)：アタッチメントの寸法は41~42頁を参照下さい。

SSチェーンのピンとローラを析出硬化系ステンレス鋼に置き換えて、許容張力を向上させた製品です。

SSチェーンの約1.5倍の最大許容張力がありますので、SSチェーンでは許容張力が不足する場合にご使用下さい。

耐食性はSSチェーンよりも若干低下します。-20℃~+400℃までご使用になれます。

(注)：析出硬化系ステンレス鋼を使用していますので磁性があります。

チェーン番号	最大許容張力 kN (kgf)
KCM C2040 AS	0.69(70)
KCM C2050 AS	1.03(105)
KCM C2060 AS	1.57(160)
KCM C2060H AS	1.57(160)
KCM C2080 AS	2.65(270)
KCM C2080H AS	2.65(270)

(注)：寸法、質量および継手リンクの形式はSSチェーンと同じです。
：オフセットリンクは2ピッチ形のみです。
：アタッチメント付きもご用意できます。

横方向に弓状に湾曲するチェーンです。標準スプロケットを使用して手軽に曲線運動が出来ます。
カーブローラコンベヤの駆動やアタッチメントを取り付けての曲線搬送コンベヤ等にご利用下さい。

ローラチェーンタイプ

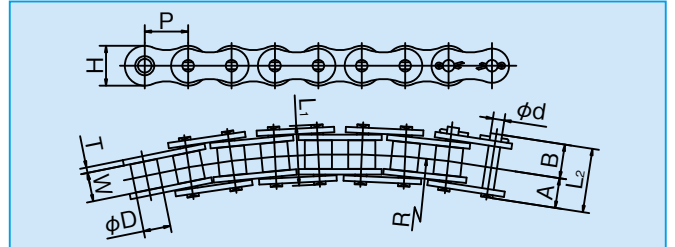

○寸法表

[単位: mm]

K.C.M チェーン番号	ピッチ P	内リンク 内幅 W	ローラ 外径 D	ピ ン					リンクプレート		最 小 横 曲 り 半 径 R	平均引張強さ kN (kgf)	最大許容張力 kN (kgf)	概略質量 (kg/m)
				径 d	A	B	(A+A) L ₁	(A+B) L ₂	厚さ T	幅 H				
KCM 40 SB	12.70	7.95	7.92	3.59	8.20	9.70	16.4	17.90	1.5	11.7	350	11.8(1,200)	1.86(190)	0.60
KCM 50 SB	15.875	9.53	10.16	4.51	10.35	12.30	20.7	22.65	2.0	14.6	400	20.6(2,100)	2.84(290)	0.98
KCM 60 SB	19.05	12.70	11.91	5.09	12.95	14.75	25.9	27.70	2.4	17.5	500	28.0(2,860)	4.02(410)	1.38
KCM 80 SB	25.40	15.88	15.88	5.96	16.40	18.90	32.8	35.30	3.2	23.0	600	39.2(4,000)	6.96(710)	2.53

ダブルピッチチェーンタイプ

Sローラ形

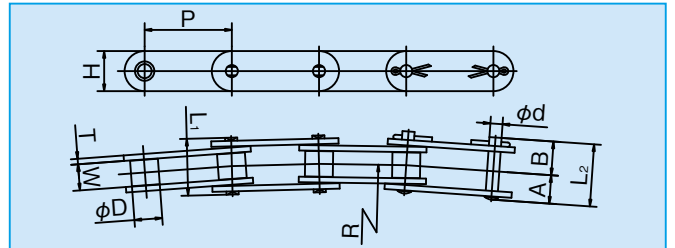

Rローラ形

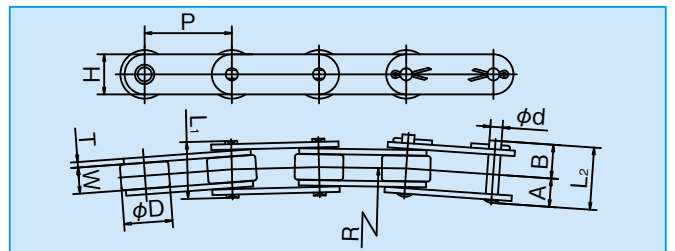

○寸法表

[単位: mm]

K.C.M チェーン番号	ピッチ P	内リンク 内幅 W	ローラ 外径 D	ピ ン					リンクプレート		最 小 横 曲 り 半 径 R	平均引張強さ kN (kgf)	最大許容張力 kN (kgf)	概略質量 (kg/m)
				径 d	A	B	(A+A) L ₁	(A+B) L ₂	厚さ T	幅 H				
KCM C2040 SB	25.40	7.95	7.92	3.59	8.20	9.70	16.4	17.90	1.5	11.7	700	11.8(1,200)	1.86(190)	0.45
KCM C2042 SB			15.88											
KCM C2050 SB	31.75	9.53	10.16	4.51	10.35	12.30	20.7	22.65	2.0	14.6	800	20.6(2,100)	2.84(290)	0.74
KCM C2052 SB			19.05											
KCM C2060 SB	38.10	12.70	11.91	5.09	12.95	14.75	25.9	27.70	2.4	17.5	1000	28.0(2,860)	4.02(410)	1.00
KCM C2062 SB			22.23											
KCM C2080 SB	50.80	15.88	15.88	5.96	16.40	18.90	32.8	35.3	3.2	23.0	1200	39.2(4,000)	6.96(710)	1.74
KCM C2082 SB			28.58											



中空のピン(ホローピン)で連結したチェーンです。中空ピンを利用することによって、簡単に各種アタッチメントの取付けができます。

ステンレス仕様や各種表面処理仕様も用意できます。
標準およびダブルピッチ専用スプロケットが使用できます。

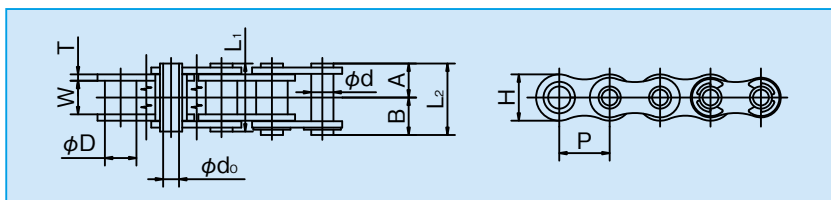

ローラチェーンタイプ



○寸法表

[単位: mm]

K.C.M チェーン番号	ピッチ P	内リンク 内幅 W	ブッシュ 外径 D	ピン						リンクプレート		平均引張強さ kN (kgf)	最大許容張力 kN (kgf)	概略質量 (kg/m)	1ユニット の リンク数
				外径 d	内径 d _o (min)	A	B	(A+A) L ₁	(A+B) L ₂	厚さ T	幅 H				
KCM 40 HP	12.70	7.95	7.92	5.69	4.00	8.12	9.43	16.25	17.55	1.5	11.7	13.2(1,350)	1.77(180)	0.51	240
KCM 50 HP	15.875	9.53	10.16	7.24	5.12	10.3	11.7	20.6	22.0	2.0	14.6	20.6(2,100)	3.14(320)	0.83	192
KCM 60 HP	19.05	12.70	11.91	8.39	5.99	12.9	14.3	25.8	27.2	2.4	17.5	31.4(3,200)	4.22(430)	1.24	160
KCM 80 HP	25.40	15.88	15.88	11.24	8.02	16.07	18.03	32.15	34.1	3.2	23.0	53.0(5,400)	7.65(780)	2.32	120

ダブルピッチチェーンタイプ

Sローラ形(ブシュド形)



Rローラ形

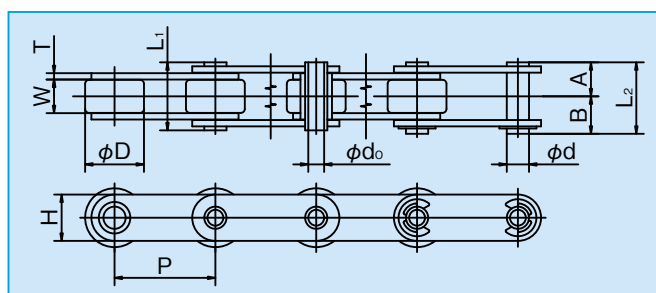
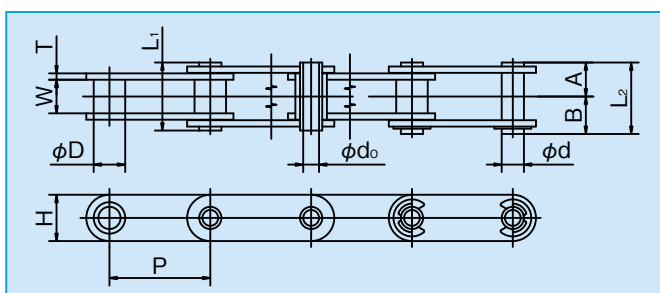

○寸法表

[単位: mm]

K.C.M チェーン番号	ピッチ P	内リンク 内幅 W	ローラ 外径 D	ピン						リンクプレート		平均引張強さ kN (kgf)	最大許容張力 kN (kgf)	概略質量 (kg/m)	1ユニット の リンク数
				外径 d	内径 d _o (min)	A	B	(A+A) L ₁	(A+B) L ₂	厚さ T	幅 H				
KCM C2040 HP	25.40	7.95	* 7.92	5.69	4.00	8.12	9.43	16.25	17.55	1.5	11.7	13.2(1,350)	1.77(180)	0.46	120
KCM C2042 HP			15.88												
KCM C2050 HP	31.75	9.53	* 10.16	7.24	5.12	10.3	11.7	20.6	22.0	2.0	14.6	20.6(2,100)	3.14(320)	0.76	96
KCM C2052 HP			19.05												
KCM C2060 HP	38.10	12.70	* 11.91	8.39	5.99	12.9	14.3	25.8	27.2	2.4	17.5	31.4(3,200)	4.22(430)	1.12	80
KCM C2062 HP			22.23												
KCM C2080 HP	50.80	15.88	* 15.88	11.24	8.02	16.07	18.03	32.15	34.1	3.2	23.0	53.0(5,400)	7.65(780)	1.98	60
KCM C2082 HP			28.58												

(注): *印はブッシュ外径を表わします。

トップローラに代る新しいタイプのフリーフローチェーンです。搬送用ローラがピッチ線上に位置しているためトップローラよりも安定した搬送が出来ます。

ローラ材質はスチール製、エンブラ製が用意されていますので荷重条件によってご選定下さい。

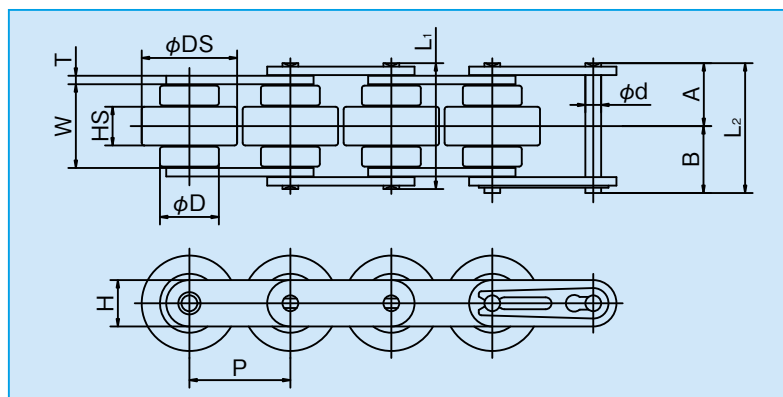

ローラ仕様	ローラの形式	メインローラの色	サブローラの色
普通仕様	DN	ブルー	ブルー
導電仕様	DNC	ブラック	ブルー

○寸法表

[単位: mm]

K.C.M チェーン番号	ピッチ P	内リンク 内幅 W	ローラ			ピン					リンクプレート	
			DS	D	HS	d	A	B	L ₁	L ₂	T	H
KCM CY2030-**	19.05	15.75	18.30	11.91	7.0	3.28	11.23	12.95	22.45	24.15	1.2	8.8
KCM CY2040-**	25.40	22.30	24.60	15.88	9.0	3.97	15.20	16.75	30.45	31.95	1.5	11.7
KCM CY2050-**	31.75	28.20	30.60	19.05	11.4	5.09	19.45	20.90	38.90	40.35	2.0	14.6
KCM CY2060-**	38.10	31.80	36.00	22.23	15.0	5.96	23.75	25.25	47.50	49.00	3.2	17.5

(注): **はローラの形式を選んで下さい。

○キャリヤチェーン仕様表

品 種	K.C.Mチェーン番号	ローラ材質	許容張力(kgf)	ローラ許容負荷(kgf/1個)	使用温度(℃)	概略質量(kg/m)	増 速 比
3型キャリヤチェーン	KCM CY2030-DN	エンブラ	56	6	-10 ~ + 80	0.4	1 : 1
	KCM CY2030-DNC	導電性エンブラ					
	KCM CY2030-HS	スチール	150	10	-10 ~ +150	1.1	
4型キャリヤチェーン	KCM CY2040-DN	エンブラ	90	14	-10 ~ + 80	0.8	
	KCM CY2040-DNC	導電性エンブラ					
	KCM CY2040-HS	スチール	270	20	-10 ~ +150	2.2	
5型キャリヤチェーン	KCM CY2050-DN	エンブラ	140	22	-10 ~ + 80	1.3	
	KCM CY2050-DNC	導電性エンブラ					
	KCM CY2050-HS	スチール	440	32	-10 ~ +150	3.8	
6型キャリヤチェーン	KCM CY2060-DN	エンブラ	200	36	-10 ~ + 80	2.2	
	KCM CY2060-DNC	導電性エンブラ					
	KCM CY2060-HS	スチール	640	44	-10 ~ +150	5.4	

チェーン最大速度 V_{max}=15m/min

スプロケット: 専用スプロケットをご使用下さい。

特殊なローラ構造により、チェーン速度はパレット速度の約1/2.5ですみます。従って、走行音の静粛性を問われるラインに最適です。また、一般的なフリーフローチェーンでは得られない、アキュムレート後の立上がり応答性にも優れているため、搬送・停滞を繰り返す組立ライン等に最適です。

キャリヤチェーン同様、荷重条件に適したローラ材質をご選定下さい。

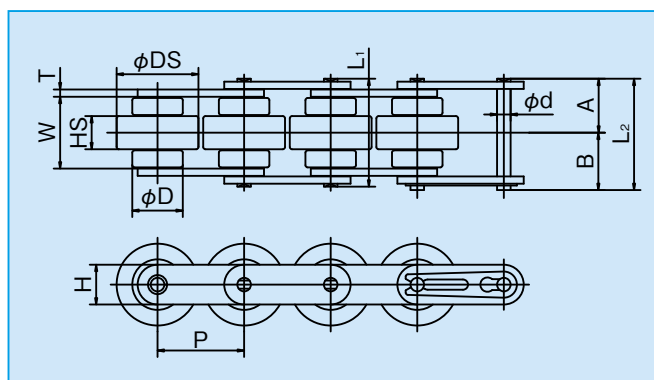

ローラ仕様	ローラの形式	メインローラの色	サブローラの色
普通仕様	DP	グレー	ブラック
導電仕様	DPC	ブラック	ブラック
普通仕様	DN	グレー	グレー
導電仕様	DNC	ブラック	グレー

○寸法表

[単位: mm]

K.C.M チェーン番号	ピッチ P	内リンク 内幅 W	ローラ			ピン					リンクプレート	
			DS	D	HS	d	A	B	L ₁	L ₂	T	H
KCM CZ2030-**	19.05	15.75	18.30	11.91	7.0	3.28	11.23	12.95	22.45	24.15	1.2	8.8
KCM CZ2040-**	25.40	22.30	24.60	15.88	9.0	3.97	15.20	16.75	30.45	31.95	1.5	11.7
KCM CZ2050-**	31.75	28.20	30.60	19.05	11.4	5.09	19.45	20.90	38.90	40.35	2.0	14.6
KCM CZ2060-**	38.10	31.80	36.00	22.23	15.0	5.96	23.75	25.25	47.50	49.00	3.2	17.5

(注): **はローラの形式を選んで下さい。

:メインローラの許容荷重は、54頁を参照して下さい。

○増速チェーン仕様表

品	種	ローラ材質	K.C.M チェーン番号	許容張力 (kgf)	ローラ許容負荷 (kgf/1個)	使用温度 (°C)	概略質量 (kg/m)	増速比 (パレット速度/チェーン速度)
3 型 増 速	低負荷仕様	普通仕様	エンブラ CZ2030-DP	28	6	-10 ~ + 80	0.4	2.53
		導電仕様	導電性エンブラ CZ2030-DPC					
	中負荷仕様	普通仕様	エンブラ CZ2030-DN	56				
		導電仕様	導電性エンブラ CZ2030-DNC					
高負荷仕様	高張力仕様	スチール CZ2030-HS	150	10	-10 ~ +150	1.1		
4 型 増 速	低負荷仕様	普通仕様	エンブラ CZ2040-DP	45	14	-10 ~ + 80	0.8	2.55
		導電仕様	導電性エンブラ CZ2040-DPC					
	中負荷仕様	普通仕様	エンブラ CZ2040-DN	90				
		導電仕様	導電性エンブラ CZ2040-DNC					
高負荷仕様	高張力仕様	スチール CZ2040-HS	270	20	-10 ~ +150	2.2		
5 型 増 速	低負荷仕様	普通仕様	エンブラ CZ2050-DP	70	22	-10 ~ + 80	1.3	2.57
		導電仕様	導電性エンブラ CZ2050-DPC					
	中負荷仕様	普通仕様	エンブラ CZ2050-DN	140				
		導電仕様	導電性エンブラ CZ2050-DNC					
高負荷仕様	高張力仕様	スチール CZ2050-HS	440	32	-10 ~ +150	3.7		
6 型 増 速	低負荷仕様	普通仕様	エンブラ CZ2060-DP	140	36	-10 ~ + 80	2.2	2.62
		導電仕様	導電性エンブラ CZ2060-DPC					
	中負荷仕様	普通仕様	エンブラ CZ2060-DN	210				
		導電仕様	導電性エンブラ CZ2060-DNC					
高負荷仕様	高張力仕様	スチール CZ2060-HS	640	45	-10 ~ +150	5.6		

チェーン最大速度 Vmax=15m/min

スプロケット: 専用スプロケットをご使用下さい。

選定

小形コンベヤの選定は、一概に決められない場合がありますが、ここでは一般的な手順で説明します。

- (1) チェーン品種の仮決定
- (2) ローラ許容荷重の確認
- (3) チェーンに作用する最大張力
- (4) 輸送条件の確認
- (5) チェーンサイズの決定

搬送条件の確認

- (1) コンベヤの種類
(スラット、トップローラ、キャリア等)
- (2) 輸送方法 (水平、垂直、傾斜)
- (3) 輸送物質量、寸法
- (4) 輸送量、輸送間隔
- (5) コンベヤ速度
- (6) コンベヤの機長
- (7) 潤滑の有無
- (8) 輸送の雰囲気 (温度、湿度等)

チェーン品種の仮決定

$$T \text{ (kgf)} = W_T \times f \times K$$

T : チェーンに作用する静的最大張力

W_T : チェーン以外の輸送物総質量 (kgf)

f : 摩擦係数 (第4表を参照)

K : 速度係数 (第1表を参照)

2本並列使用の場合は $T \times 0.6$ で最大許容張力以下のチェーン形式、サイズを決定します。

表1 速度係数

チェーン速度 (m/min)	速度係数 (K)
15以下	1.0
15～30	1.2
30～50	1.4
50～70	1.6
70～90	2.2
90～110	2.8
110～120	3.2

ローラ許容負荷の確認

載荷方式コンベヤ等のローラに作用する荷重は第2表、第3表の値以下にして下さい。

表2 本体ローラ許容負荷

K.C.Mチェーン番号	エンブラローラ Rローラ	スチールローラ	
		Sローラ	Rローラ
40、2040、2042	20	15	65
50、2050、2052	30	20	100
60、2060、2062	50	30	160
80、2080、2082	90	55	270
100、2100、2102	130	80	400

単位：kgf/ローラ1個



表3 搬送ローラの許容負荷

K.C.Mチェーン番号	増速チェーン ローラ	サイドローラ		トップローラ	
		エンブラ	スチール	エンブラ	スチール
3型キャリアチェーン、増速チェーン	6	—	—	—	—
40、2040、2042、4型増速チェーン	14	5	15	5	15
50、2050、2052、5型増速チェーン	22	7	20	7	20
60、2060、2062、6型増速チェーン	36	10	30	10	30
80、2080、2082	—	18	55	18	55
100、2100、2102	—	30	80	30	80

単位：kgf/ローラ1個

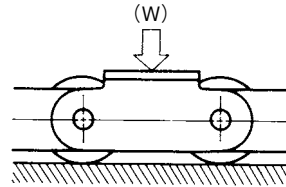
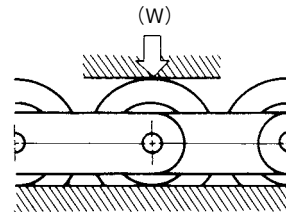

増速チェーンローラ

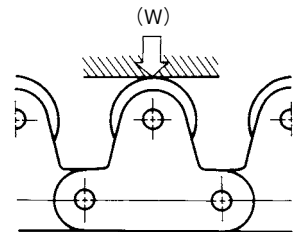

トップローラ

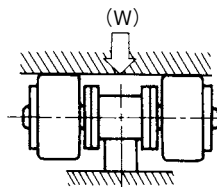

サイドローラ

チェーンに作用する最大張力(T)の計算

水平輸送の計算式

輸送物を乗せて運ぶ場合	$T = (W + 2.1m \cdot C) f_1$ $kW = \frac{T \cdot V}{5565} \cdot \frac{1}{\eta}$	
輸送物をアキュムレートする場合 (フリーフローコンベヤ)	$T = (w_1 + m) L_1 \cdot f_1 + w_2 \cdot L_2 \cdot f_2 + (w_2 + m) L_2 \cdot f_3 + 1.1m(L_1 + L_2) f_1$ $kW = \frac{T \cdot V}{5565} \cdot \frac{1}{\eta}$	

チェーンサイズの決定

チェーンに作用する最大張力(T)に表1速度係数(K)を乗じ、次式を満足するチェーンを選定します。

$$T \times K \leq \text{チェーンの最大許容張力}$$

但し、チェーンを2本並列で使用する場合は、チェーンに作用する最大張力を $T \times 0.6$ とします。

表4 転がり摩擦係数

ローラ区分	スチールローラ		エンブラローラ
	潤滑(無)	潤滑(有)	
Rローラ	0.12	0.08	0.08
Sローラ	0.21	0.14	0.12

滑り摩擦係数(リンクプレート)

潤滑(無)	潤滑(有)
0.3	0.2

表5 f_1 : 搬送時のチェーンとレールの摩擦係数

KCMチェーン品種	本体ローラの形式	潤滑(有)	潤滑(無)
増速チェーン	普通、高負荷仕様	—	0.08
サイドローラ付チェーン	エンブラローラ	Sローラ	—
		Rローラ	—
	スチールローラ	Sローラ	0.14
		Rローラ	0.08
トップローラ付チェーン	スチールローラ	Sローラ	0.14
		Rローラ	0.08

■記号説明

- T = チェーンに作用する静的最大張力 (kgf)
- V = 輸送速度(チェーン速度) (m/min)
- C = スプロケット中心距離 (m)
- W = コンベヤ上の合計輸送物質量(最大値) (kgf)
- カズ物の時: $W = \frac{C}{\text{積載間隔}} \times \text{輸送物質量 (kgf/個)}$
- L_1 = 搬送部の長さ (m)
- w_1 = 搬送部の輸送物質量 (kgf/m)
- L_2 = アキュムレート部の長さ (m)
- w_2 = アキュムレート部の輸送物質量 (kgf/m)
- m = 運行部の質量(チェーンなどを含む) (kgf/m)
- η = 駆動部の伝動機械効率 kW = 所要動力
- f_1 = 搬送時のチェーンとレールの摩擦係数(表5)
- f_2 = アキュムレート時の輸送物とチェーンの摩擦係数(表6)
- f_3 = アキュムレート時のチェーンとレールの摩擦係数(表7)

表6 f_2 : アキュム時のチェーンと搬送物の摩擦係数

KCMチェーン品種	搬送ローラの形式	潤滑(有)	潤滑(無)
増速チェーン	普通仕様	—	0.08
	高負荷仕様	—	0.14
サイドローラ付チェーン	エンブラローラ	—	0.06
	スチールローラ	0.06	0.09
トップローラ付チェーン	エンブラローラ	—	0.06
	スチールローラ	0.06	0.09

表7 f_3 : アキュム時のチェーンとレールの摩擦係数

KCMチェーン品種	本体ローラの形式	潤滑(無)
増速チェーン	普通仕様	0.16
	高負荷仕様	0.2

(注): 増速チェーン以外は、 $f_3 = f_1$ です。